

Cuprins

Lansare revistă „Laboratorul de idei”, 2012

Secțiunea Științe

Proiect MaST – Fascinanta lume a plantelor aromatice și medicinale	3
Verificați-vă cunoștințele de chimie	12
Superlative și curiozități geografice din Asia	13

Secțiunea Atelier de lectură și scriere creativă

Portrete... ..	15
Correspondență	16
Creații literare	17
Cititorii recomandă	23
Prietenul de hârtie	24
Bine ați venit în Spațiul Schengen al literaturii!	26
Gramatica ludens	30

Secțiunea Arte plastice

Despre benzile desenate... ..	31
Creații artistice	34

Secțiunea Proiecte internaționale

Proiectul eTwinning”London Olympics 2012”	37
Proiectul eTwinning „Linguistic Scenery”	38

Secțiunea Concursuri, Proiecte educaționale

Proiect educațional „Noaptea Bibliotecilor”	40
Invitație în lumea lui Homo lector	42
Jurnalul unui puști	42
Jurnal de lectură	43
Scurt amuzament	44
Să rescriem povestea	45
Acțiune de voluntariat „Suflet de copil, suflet de bunic”	46
Pitici în Țara lui Gulliver	47
Pasiunea mea: Rottweilerul. Să cunoaștem rasele de câini	48
Pasiunea mea: Electronica	49
Povești cu tâlc	50
Thanksgiving (Sărbătoarea mulțumirii)	51
Campania „Tu ești viața”	52
Să cumpărăm local și sănătos	53
Expediția „Pronatura”	54
Scrisoare pentru Moș Crăciun	56
„Au pays des Loufoques”	58



Lansarea revistei „*Laboratorul de idei*”
(în cadrul Zilelor Liceului, mai 2012)

Dragi invitați,

Vă mulțumim cu multă căldură pentru faptul că ați putut fi astăzi alături de noi, elevii și profesorii de la Colegiul Național “Gheorghe Lazăr”, în această zi de mai.

Sunt Daria Cîrstea, elevă în clasa a V-a, și astăzi doresc să vă prezint rodul muncii noastre de-a lungul acestui an școlar.

Micii talentați, colegii noștri, au compus cu mult farmec și ingeniozitate o revistă, rodul muncii lor, „*Laboratorul de idei*”. În această comoară de gânduri stau încrustate, pe filele albe și proaspete, compuneri și poezii, scrise de suflete – floare, exerciții complicate de matematică imaginate de cele mai îndrăznețe minți, și documentare interesante despre viața uneori bizară a plantelor și animalelor.

Am compus această culegere de cunoștințe și sentimente din pasiunea noastră pentru școală, pentru a duce mai departe renumele colegiului.

Dacă aș fi avut talent, poate că i-aș fi făcut o descriere revistei: Esență de sensibilitate, inimă, gând și suferință picurate în fiecare rând, flacăra mistuitoare ferecată între coperte: aceasta este „*Laboratorul de idei*”.

Mă gândesc, câteodată, că aș vrea să scriu și eu o carte, care să închidă între filele sale toate gândurile mele de acum și de mai târziu.

Iubim din tot sufletul cărțile care ne luminează inima și gândurile, care ne învață să prețuim strălucirea soarelui, frumusețea vremelnică a florilor, picătura de Dumnezeu din sufletele oamenilor, și care ne șoptesc că nimic nu este imposibil...

Daria Cîrstea - clasa a V-a



Fascinanta lume a plantelor aromatice și medicinale

Coordonatori proiect:
prof. Gabriela Săndulescu
prof. Nicolae Suciu



Proiectul „*MaST Networking, calitate în dezvoltarea competențelor cheie de matematică, științe și tehnologii*”, cofinanțat din fondul social european prin Programul Operațional Sectorial Dezvoltarea Resurselor Umane 2007-2013, a ajuns în al treilea an de implementare. În primul an, atelierul nostru a desfășurat activități în cadrul proiectului „*Arhimede - Fascinația echilibrului și a mișcării*” cu care a obținut titlul “Școală MaST-TOP” în cadrul competiției organizate la nivel județean.

În al doilea an, atelierul și-a continuat activitatea cu proiectul “*Fascinanta lume a plantelor tehnice*”. În cadrul acestui proiect s-a participat la manifestări științifice, s-a realizat o expoziție în CDI cu postere, produse din plante tehnice și un album foto cu instantanee de la activitățile desfășurate. Foarte apreciate au fost activitățile practice: prepararea unor produse utilizând plante tehnice și construirea unei ghene pentru fabricarea compostului. La începutul lunii iunie s-a organizat vizita de studiu la Cluj-Napoca și Salonta. Au fost vizitate:

- Atelierul de producție Cavvas din Cluj-Napoca, care confecționează produse din cânepă
- Fabrica Canah din Salonta, care prelucrează semințe de cânepă, transformându-le în ulei, produse alimentare și cosmetice
- Grădina Botanică din Cluj-Napoca.



În anul al treilea de implementare a proiectului atelierul cuprinde elevii: Octavian Floare, Andreea Grigore, Dan Iancu, Maria Petrașcu, Cătălina Săbădușiu, George Stoia, Eugen Chicea, Ana Drăgan, Cristian Ichim, Iulia Marin, Andreea Pop.

În cadrul proiectului ne-am propus:

- să studiem comparativ unele plante aromatice și medicinale
- să evidențiem importanța plantelor aromatice și medicinale
- să contribuim la prevenirea consumului de substanțe toxice provenite din plante
- să utilizăm unele elemente de statistică
- să ne inițiem în geometria fractală

Dintre activitățile practice desfășurate amintim:

- prepararea unor remedii din plante: infuzii, decocturi, tincturi
- culegerea, organizarea și clasificarea unor date.

Ne-am mai propus:

- izolarea uleiurilor esențiale prin metoda distilării umede la diferite specii de plante medicinale (mentă, mușetel, cimbru)
- observarea la microscop a structurilor secretoare ale diverselor specii de plante
- identificarea unor parametri în procesul de creștere și dezvoltare în laborator a unor plante aromatice
- vizite de studiu la Muzeul Farmaciei și la Muzeul de Științe Naturale
- organizarea unei expoziții cu produse proprii și achiziționate în CDI.

Diseminarea proiectului se va face prin publicarea de articole în revista școlii „Laboratorul de idei”, participări la manifestări MaST și la „Zilele Liceului”, organizarea unei activități în cadrul programului „Să știi mai multe, să fii mai bun!”, postarea unor activități pe platforma MaST.

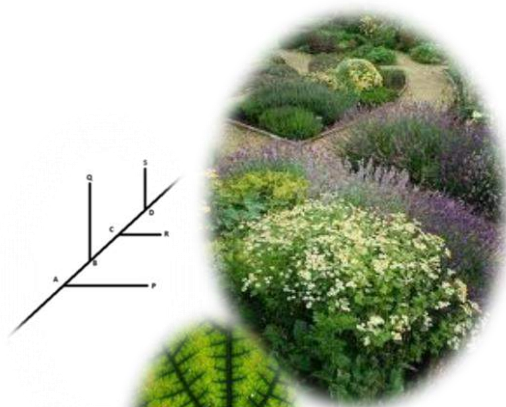

Plantele aromatice și medicinale

- au fost utilizate din cele mai vechi timpuri de către sumerieni, babilonieni, asirieni, egipteni
- dacii și sciii aveau cunoștințe despre folosirea „buruienilor de leac“
- treptat, oamenii de știință au studiat puterea vindecătoare a diferitelor plante, au dezvăluit „tainele” ascunse ale acestora, au obținut extracte, și au izolat principii active pure
- s-au identificat substanțe antibiotice (Fleming, 1881-1955) în miceliul mușcăiurilor, obținându-se medicamente indispensabile medicinei moderne

Plantele aromatice

- se cultivă în grădini, livezi sau pe suprafețe mari, pentru calitățile lor aromatice
- sunt folosite ca și condimente sau în scopuri medicale
- se utilizează în general frunzele proaspete sau deshidratate pentru a spori aroma produselor culinare

Plantele medicinale

- specii vegetale întâlnite atât în flora spontană, cât și ca plante cultivate
- datorită conținutului în principii active sunt utilizate în medicina umană și cea veterinară
- au fost folosite din timpuri străvechi pentru tratarea unor boli
- pe teritoriul României s-au depistat și studiat peste 100 de plante medicinale

Utilizare

- medicamentele de origine vegetală sunt mai bine tolerate de organismul uman
- fenomenele secundare și reacțiile adverse apar mai rar
- plantele aromatice dau savoare preparatelor culinare, sunt sănătoase și nu au calorii multe
- plantele aromatice se pot cultiva fără mari eforturi în grădina proprie sau chiar în ghivece



Măceșul - *Rosa canina*Cătina - *Hippophae rhamnoides*

- se mai numește *trandafir sălbatic*
- arbust de 1-5 m
- tulpina acoperită cu țepi în formă de cârlig
- frunzele sunt penate, cu 5-7 frunzulițe
- florile de obicei roz pal de 4-6 cm, cu 5 petale
- fructul, numit **măceșă**, are formă elipsoidă și este roșu sau portocaliu închis
- semințele se găsesc în pulpă
- măceșele se culeg din iunie până în septembrie
- compușii activi sunt: vitamina C, vitamina B2, pectine, acizi organici (malic, citric), tanini, antioxidanți

Utilizări medicinale

- pentru stimularea sistemului imun;
- pentru vindecarea răcelilor, gripei, gastritei, oboselei generalizate:

- *infuzie*: 2 g fructe la 200 ml apă clocotită (se infuzează 10 min), 3-4 căni pe zi
- *tinctură*: 30 picături într-un pahar cu apă (de 3 ori pe zi înainte de masă)

- pentru vindecarea diareei:

- *decoct*: 30-50 g fructe măcinate la 1 l apă (se fierbe 15 min).

- arbust ramificat și spinos
- crește până la 2-5 m
- frunzele lanceolate, de până la 6 cm lungime, cu nervură mediană
- fructele „false”, drupe de 6-8 mm, ovoide, cărnoase, portocalii, cu un sâmbure tare
- arbustul fructifică numai 4-5 ani și lăstărește în fiecare an
- fructul conține de două ori mai multă vitamina C decât măceșul și de 10 ori mai mult decât citricele
- regăsim și vitaminele A, B1, B2, B6, B9, E, K, P, F, celuloză, betacaroten, fosfor, calciu, magneziu, potasiu, fier, sodiu, uleiuri complexe

Utilizări medicinale

Împotriva:

- anemiei - *sirop*
- accidentelor vasculare - *ulei*
- bolilor sistemului digestiv, respirator - *sirop*
- bolilor sistemului circulator, diminuează colesterolul din sânge - *ulei*
- bolilor sistemului nervos, previne maladia Alzheimer - *ulei*
- bolilor sistemului reproducător prevenind sterilitatea masculină și feminină, îmbătrânirea prematură - *ulei*
- eczemelor infecțioase - *unguent*
- acțiunii razelor ultraviolete și a frigului - *unguent*.



REȚETE**Sirop de măceșe**

- 500 g măceșe spălate și uscate
- 1 kg zahăr
- 6 lingurițe zeamă de lămâie
- 3 l apă
 - măceșele se fierb în apă 15 min., apoi se scot cu o spatulă și se zdrobesc. Se pun din nou la fiert în aceeași apă pentru încă 10 min.
 - se strecoară fructele de zeamă printr-o sită. Sucul rezultat se strecoară din nou printr-un tifon dublu
 - lichidul rezultat se pune din nou la fiert împreună cu zahărul și se ține pe foc până la consistența dorită
 - se adaugă zeamă de lămâie, se amestecă și se toarnă în sticle.

Sticlele se închid cu capac etanș, se pun la cald, cu capul în jos și se țin astfel până la răcirea totală.

**Sirop de cătină**

- 2 kg cătină se dau prin storcător
- se adaugă 1 l miere de albine
- sucul obținut se pune într-un vas și se amestecă de 4-5 ori pe zi, timp de 3-4 zile
- amestecul se păstrează într-o sticlă bine închisă, la frigider, unde rezistă câteva luni

Se iau câte 4-6 linguri pe zi, în cure de lungă durată.

**Uleiul de cătină**

- 1 kg de fructe se spală cu apă fiartă și răcită, după care se usucă în șervete
- se zdrobesc apoi pe rând cu o lingură de lemn într-un vas emailat sau de sticlă
- se stoarce sucul obținut prin tifon, obținându-se aproximativ 600 g
- se lasă 24 de ore la temperatura camerei, fără a-l acoperi etanș
- se va forma o peliculă de culoare mai deschisă, care este uleiul de cătină.



REBUS – PLANTE MEDICINALE

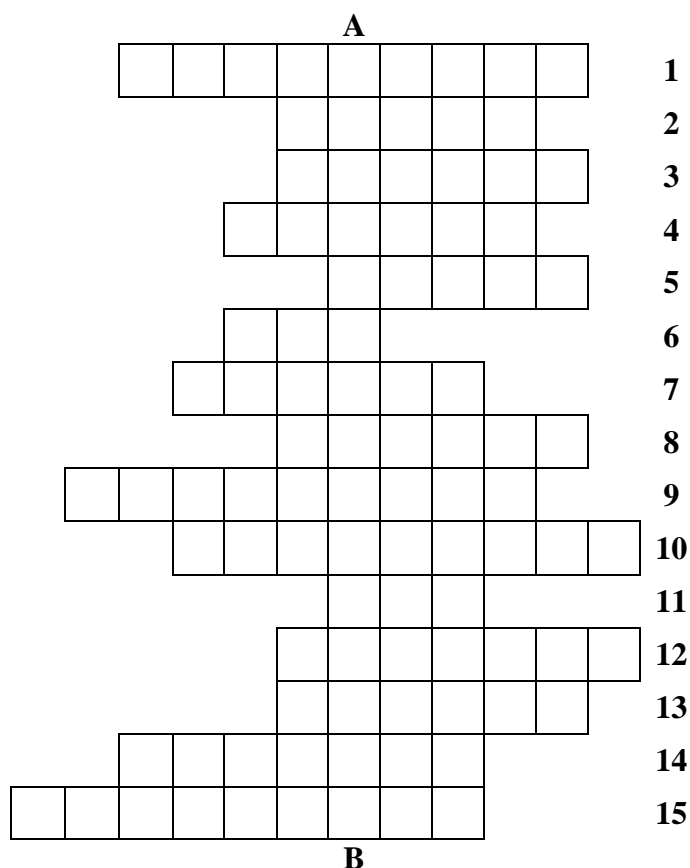

DEFINIȚII:

A-B Este o altfel de farmacie, care va dăinui pe vecie,
Cu plante ca ajutor, combatantul bolilor. (2 cuvinte)

1. Sunt trei și-s lăudați,
Nu vă atingeți de ei, că vă pățați. (2 cuvinte)
2. Fructe roșii avem și din noi se face gem,
Vitamina C vă dăm, sănătate vă urăm.
3. Sunt amar și medicinal,
Ceaiul meu are rol principal.
(prin stropirea lui cu apă de var, suprafața internă se colorează în roșu-vișiniu)
4. La mâncare dai aromă,
Iarba cucului tu ești, și-n grădină des tu crești.
5. Sunt fine, ele se numesc
- Numai dacă le-ai atins,
Și devii roșu aprins.
6. Sunt dulci, dar și crocante,
Dulceață dacă faci,
Te murdărești până la coate,
Nu e **cos**, e exact pe dos!
7. Vitamina C ea are și te pune pe picioare,
Pe malurile râurilor crește și c..... se numește.
8. Numele meu e Am un ulei volatil, iar frunzele conțin tanin.

9. Flori gălbui-orange eu am, ceaiul meu este amar.
Crema pe rană dacă o dai, apoi liniștit stai.
10. Floare galbenă înmiresmată
Ceaiul te va liniști pe dată.
Floarea sună, sună tare
Și e bună-n orice împrejurare. (pojarniță, crucea voinicului)
11. Când faci ceai e foarte bun,
Nervii ți-i aruncă-n drum.
Mai miroase și frumos
Și este foarte gustos.
12. Când ai nasul înfundat, o picătură și l-ai salvat.
Și cu puțină răbdare, nasul prinde desfundare.
13. Pișcă, pișcă tare, în mâncare dă salvare.
Pișcă, pișcă tare și-i o plantă ajutătoare.
14. Floare de tristețe, floare de noroc,
Viața noastră toată încapă,
Între două fire mici de
15. Ceaiul meu e antibronșitic
Cu gust acrișor specific.



SCURTĂ INCURSIUNE ÎN STATISTICĂ

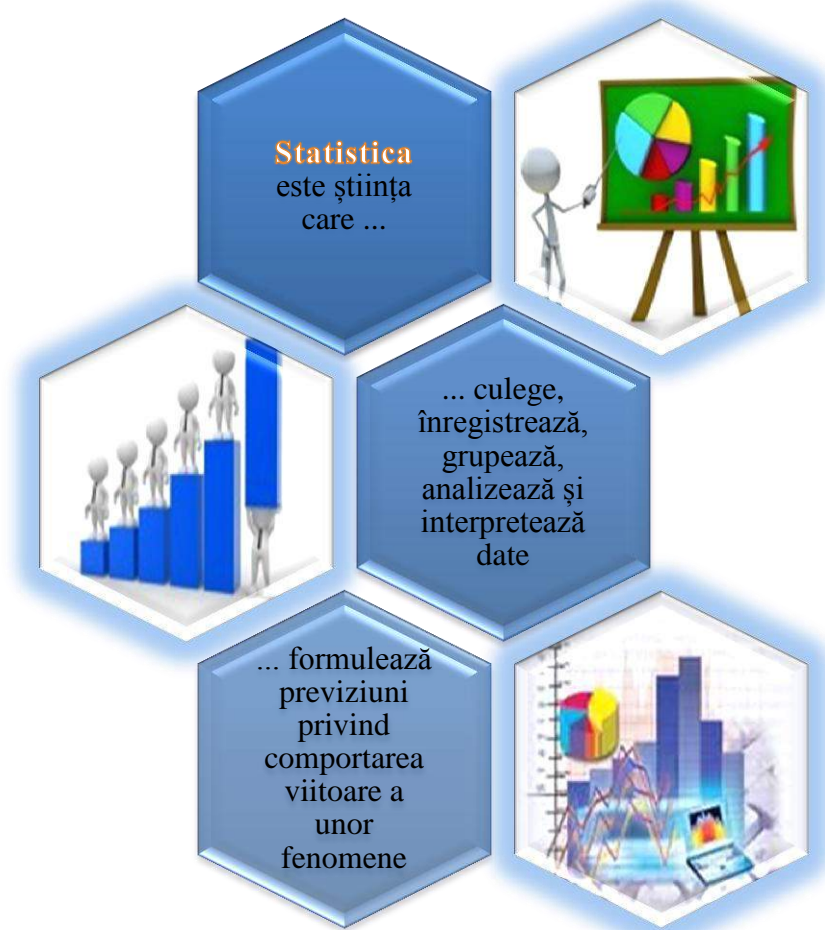

Știați că ...

- denumirea acestei științe provine din italiană, *stato* = stat, iar *statista* = persoana care se ocupă cu treburile statului
- primele elemente de statistică au fost introduse de negustorul englez John Graunt, în lucrarea *Natural and Political Observations*, publicată în 1662
- în țara noastră primele date statistice sunt introduse de către Dimitrie Cantemir în lucrarea *Descriptio Moldaviae*, publicată în 1716
- există mai multe tipuri de reprezentări grafice ale datelor statistice:
 - *Cercul de structură/ diagrama circulară*
 - *Dreptunghiul de structură*
 - *Batoane*
 - *Coloane/Benzi*
 - *Poligonul frecvențelor*
 - *Histograma*



- statistica permite formularea unor estimări în privința speranței de viață
- omul de știință belgian Adolphe Quetelet a descoperit că toate particularitățile fizice ale oamenilor, plantelor sau animalelor sunt distribuite conform clopotului lui Gauss

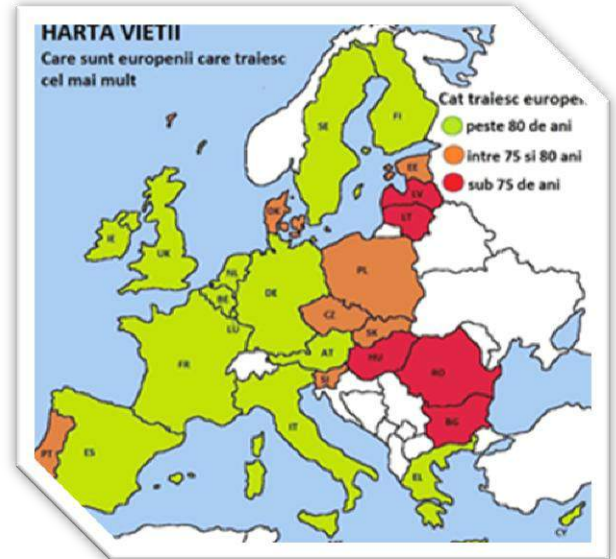
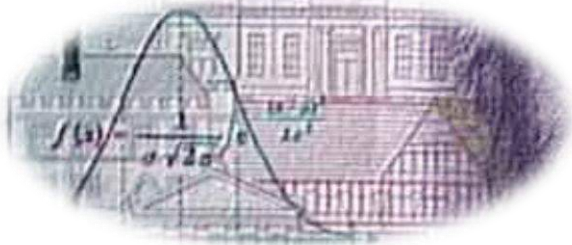

Cunoștințele de statistică acumulate au fost aplicate într-o activitate practică cu fructe de cătină. Cerințele de rezolvat au fost următoarele:

1. Clasificați fructele pe mai multe calități.
2. Selectați fructele pe calități și calculați frecvențele de apariție a diferitelor tipuri.
3. Întocmiți un tabel care să organizeze datele obținute.
4. Reprezentați grafic, în diverse forme, datele statistice referitoare la cătină.
5. Care este tipul de fruct cel mai frecvent întâlnit?
6. Imaginați un procedeu prin care se poate determina ce cantitate de cătină pentru ceai se obține din 500 fructe proaspete.



Calitatea	Frecvența absolută	Frecvența %	Frecvența relativă	Frecvența cumulată
I/ cătină pentru dulceață	78	7,8	0,078	7,8
II/ cătină pentru sirop	320	32	0,32	39,8
III/ cătină pentru ceai	426	42,6	0,426	82,4
IV/ cătină inutilizabilă	172	17,2	0,172	99,6
V/ alte fructe sau impurități	4	0,4	0,004	100
Total	1000	100	1	

După o scurtă examinare s-au identificat fructe de cinci calități, conform tabelului. După selectarea pe calități s-a constatat cu surprindere că în total erau 1000 de boabe, ceea ce a ușurat foarte mult calculele. Pentru a răspunde cerințelor formulate s-au organizat datele sub forma unui tabel.

S-au făcut câteva reprezentări grafice, s-a găsit tipul de fruct cel mai frecvent întâlnit și s-a discutat un procedeu prin care se poate face o previziune pentru ultima cerință.

Vă invităm și pe voi, dragi cititori, să rezolvați ultimele trei cerințe!

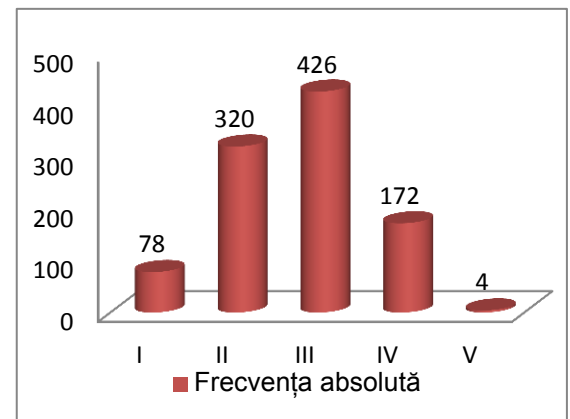

Să ne testăm cunoștințele!

În tabelul de mai jos sunt trecute litere la întâmplare. Dacă reușiți să descoperiți cel puțin cinci denumiri ale unor plante medicinale sau aromatice, atunci ați câștigat!

C	L	M	S	E	N
B	I	S	A	V	R
Z	J	O	C	I	E
A	N	T	O	E	A
V	I	C	A	B	P
A	R	G	U	N	D

BIBLIOGRAFIE

1. Mohan, Gh. – „Remedii naturiste - Ghidul plantelor medicinale”, București, Editura Corint, 2009.
2. Grigore, Gh. – „Plante medicinale, Ceaiuri și recomandări fitoterapeutice”, București, Editura All, 2005.
3. Vodă, C. – „Plante medicinale și aromatice”, București, Editura Iulian, 2005.
4. Singer, M., Voica, C., Neagu, M. – „Statistică și probabilități”, București, Editura Sigma, 2003.

WEBGRAFIE

1. www.wikipedia.org/, accesat la 8.01.2013.
2. <http://web-ng.info.uvt.ro/~balint/files/statistica.pdf>, Balint, Ș., Tănăsie, L., Statistică - notițe de curs, accesat la 9.01.2013.



Verificați-vă cunoștințele de chimie
prof. Coordonator: Emilia Bicer

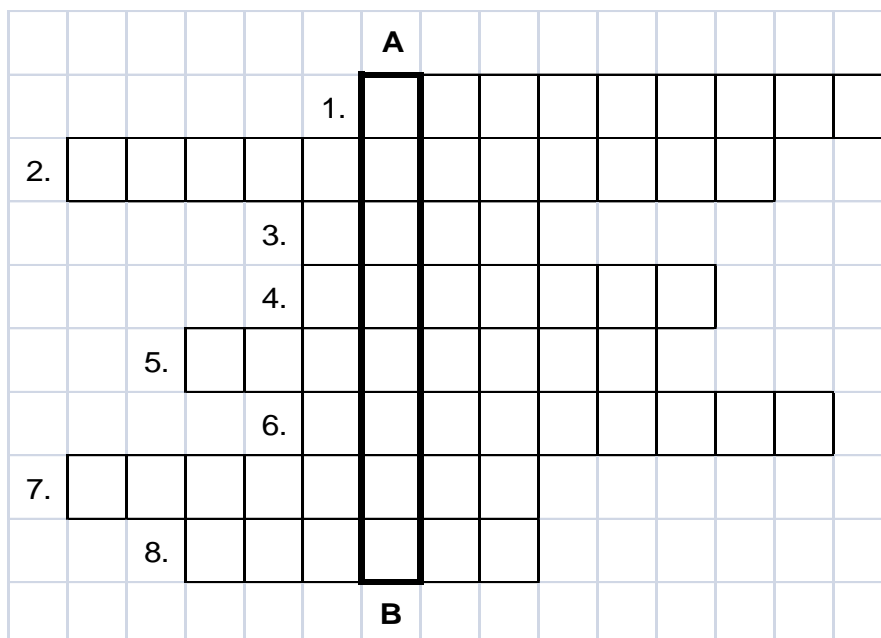

Completați pe orizontală noțiunile definite la punctele 1 până la 8

1. Separarea a două sau mai multe lichide se numește
2. Proprietatea unei substanțe de a se dizolva în altă substanță se numește
3. Gazul care se găsește în aer în cea mai mare cantitate se numește
4. Amestecul omogen obținut în urma dizolvării se numește

5. Particulele componente ale nucleului atomului se numesc
6. Fenomenul de este procesul prin care o substanță lichidă își schimbă starea de agregare transformându-se în gaz.
7. Separarea unui amestec neomogen de substanțe cu densități apropiate se numește
8. Atomul este din punct de vedere electric.

Realizat de: Udrea Horațiu – clasa aVII-a B

Cheile rebusurilor de la *Secțiunea Științe* le veți găsi în numărul 5 al revistei „*Laboratorul de idei*”.



Superlative și curiozități geografice din Asia

prof. coordonator: Ana Marinescu

- Asia este cel mai extins continent al Globului, cu o suprafață de 44.470.549 km², ceea ce reprezintă 1/3 din întinderea uscatului;
- Populația Asiei reprezintă mai mult de 60% din populația Terrei;
- Cel mai populat oraș: Tokyo cu 26.000.000 locuitori în aglomerația metropolitană;
- Cel mai populat stat din lume – China care are aproximativ două miliarde de locuitori;
- Orașul cu cea mai mare densitate de pe Glob este Hong-Kong, cu peste 200.000 loc/km²;
- Asia are cel mai lung lanț muntos (Himalaya cu 2.800 km lungime), cel mai înalt vârf (Everest 8.848 m), cei mai mulți vulcani activi (Java), cel mai lung ghețar montan (Fedcenko 77 km în Pamir), cel mai jos punct de pe uscat (-154 m în Depresiunea Turfan, provincia Sinkiang din China);
- Cele mai mari și mai înalte podișuri: Podișul Pamir și Podișul Tibet, îmbrăcate în zăpezi și cu altitudini de peste 7.000 m;
- Aici este identificat polul frigului pe glob;
- În Asia s-a înregistrat cea mai scăzută temperatură din emisfera Nordică -73⁰ C, în orașul Oimeakom din N-E Siberiei;
- În regiunile sudice musonice, vânturile umede aduc din Oceanul Indian cele mai abundente ploi, care în localitatea Cheracundji au totalizat 12.000 mm/an, determinând construcția de așezări lacustre;
- Taigaua siberiană este cea mai întinsă pădure de conifere, ocupând aproape jumătate din suprafața Rusiei și cea mai întinsă câmpie, Câmpia Siberiei;
- Golful Bengal este cel mai mare golf de pe glob, între Peninsula India și Peninsula Indochina.



Deșertul Gobi



Marea Moartă

- Lacul Baikal este cel mai adânc lac din lume (1.620 m) și e cel mai vechi (25 milioane de ani). Lacul are o suprafață de 31.500 km², lungimea de 636 km, lățimea de 68 km;
- Asia este continentul pe care au apărut cele trei religii mondiale: creștinismul, islamismul și budismul;
- China deține aproximativ toate mediile geografice și cele mai multe specii de animale sălbatice din lume (400 de specii de animale mari).

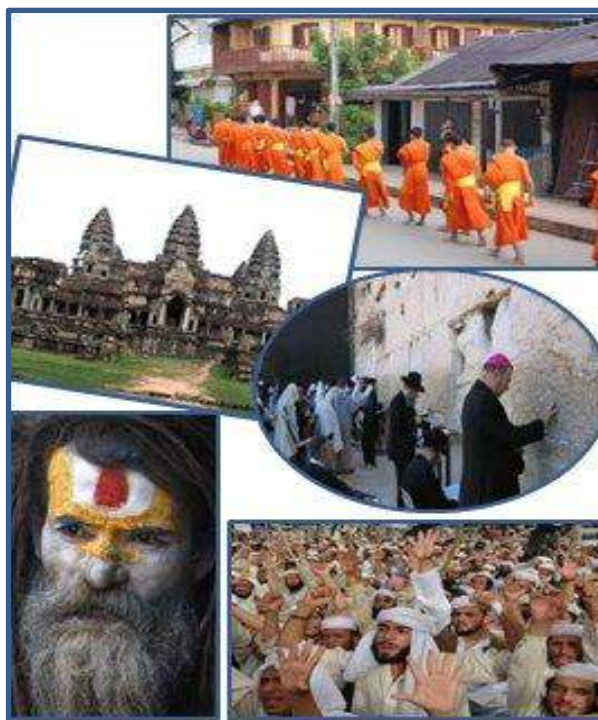

- Asia deține cele mai mari rezerve de petrol de pe Glob, în aproximativ 25 de zăcămintе supergigantice concentrate în Golful Persic;
- În Kuweit există zăcămintе de petrol sub formă arteziană;
- Fluviul Huang-He este cel mai încărcat de aluviuni 140 kg/m^2 și unul dintre cele mai mari de pe glob;
- Cea mai veche capitală: Damasc (Siria);
- Cel mai vechi drum comercial încă folosit: Drumul Mătăsii;
- Cea mai adâncă fosă marină: Groapa Marianelor (11.222 m adâncime), în Oceanul Pacific;
- Cel mai mare fluviu al continentului și al treilea de pe Glob: Chang Jiang – 6.300 km;
- Cel mai mare deșert: Gobi, format în zona centrală a mediului temperat datorită izolării de influențele oceanice;
- Cea mai mică țară: Bahrein;
- Cel mai mare parc național din Asia – Issyk - Kul - munții Tian Shan-750.000 ha;
- Cel mai întins lac din lume – Marea Caspică 374.000 m^2 ;
- Cel mai sărat lac de pe glob - Marea Moartă;
- Cel mai mare arhipelag al Terrei – Indonezia 13.700 de insule;
- Cea mai populată insulă de pe glob este Jawa, are suprafața de 126.897 km^2 și o populație de 110 mil de locuitori;
- Specii caracteristice continentului: tigru, ursul Panda, cobra sau plante precum: teckul, bambusul, santalul sau raflesia, care are peste doi metri în diametru;
- Culturi agricole tradiționale: plantații de ceai (1/4 din producția mondială), bumbac, trestie de zahăr, iută, mirodenii și arbori de cauciuc.

**Bibliografie:**

XXX – „Terra. Enciclopedia completă a planetei noastre”, București: Editura RAO 2006.

Webografie:

<http://www.google.com/search?q=caravana+in+desertul>, accesat la 13.12.2012.

Selecție realizată de:

Patrick Mihăilă - clasa a VII-a A
Radu Vârzaru - clasa a VII-a A
Alin Zaharie - clasa a VII-a A
Denisa Hampu - clasa a VII-a B
Teodora Curechian - clasa a VII-a B



PORTRETE...

☞ Autoportret

Inocența unui copil, zugrăvită într-un cadru colorat, al frunzelor pictate, rânduite pe pământul amorțit... primele zile din viața lui.

Privesc prin geamul aburit de răsuflarea iernii, într-o casă luminată. Sub privirile visătoare ale părinților, o fetiță își pregătea păpușile de culcare. Pe fața ei neastâmpărată, încadrată în jurul a două codițe, a apărut un zâmbet drăgăstos.

Aceea eram eu, un copil ce acorda importanță supărării mamei, în felul ei, copilăresc, dar duios.

De atunci, s-au mai scurs ani...

Acum mă regăsesc în albastrul cerului nemărginit, pe care Dumnezeu a scris cu litere de diamant.

Timpul trece,

Dar amintirile rămân...

☞ Începutul unui om simplu (așa cum a fost)

Am apărut pe lume într-o primăvară, când mugurii cruzi ai copacilor și firul fraged al ierbii explodau în strălucirea soarelui - de la ei am împrumutat verdele ochilor mei și fragilitatea sufletului meu, care mă face să plâng de mila vreunei buburuze moarte.

Soarele auriu, timid, în acea primăvară, mi-a arămit cosițele și mi-a încălzit firea, lăsându-mă iubitoare și bună la suflet și mereu gata să sar în ajutorul celor dragi mie.

Ploile călduțe de aprilie, prin vrăji numai de ele știute, mi-au hrănit rădăcinile, făcându-mă să mă înalț zveltă deasupra pământului din care-mi trăgeam seva.



Teodora Bratu

Exemplul și dragostea mamei m-au învățat să fiu mereu harnică, respectuoasă și cinstită. Și mi-au mai șoptit că, dacă nu pot face bine unui om, atunci să-l las în pace, să nu aduc răul asupra lui. Ea m-a sortit luminii: m-a învățat să iubesc soarele, frumusețea vremelnică a florilor și picătura de Dumnezeu din sufletele oamenilor.

Am crescut înconjurată de o mulțime de cărți. Am crescut în lumea basmelor și a poveștilor citite de mama oricând doream. Ele au rămas până astăzi cele mai bune prietene ale mele.

Aceasta sunt eu, Daria o fetiță năvalnică care-și dorește din tot sufletul să fie de folos omenirii atunci când va fi mare...



Daria Cîrstea

CORRESPONDENȚĂ



Noua mea școală din Anglia se numește Saint George și este în Southampton, orașul din care a plecat Titanic!

Sistemul școlar de aici este foarte diferit față de România. Este sistematizat tot pe grupe de vârstă (între 5 – 6 ani este prima clasă – un fel de clasă pregătitoare de la noi, între 7 – 11 ani o școală medie – școala Saint George unde studiez eu, urmează colegiul și facultatea.

Învățăm obligatoriu engleză, matematică, științe (fizică, biologie și chimie), religie, PSHE (un fel de educație civică) și educație fizică! Elevii care nu știu limba engleză foarte bine urmează un curs numit English Foreign.

La școală sunt mai mulți copii la un tutore, la care mergem de dimineață la 8:45 și la 13:20 pentru prezență, dar orele nu le facem cu copiii din acest grup, fiecare își alege materiile pe care vrea să le studieze și poate alege nivelul.

Aici, diferit față de România totul se face pe seturi, de la 5 la 1. Cei mai slabi sunt în setul 5, iar cei mai buni în setul 1, acest lucru mi se pare foarte bun pentru că fiecare învață cât poate.

Fiecare profesor are laptop, care cred că este prevăzut de către școală, avem un chioșc al școlii, doar că servește și mâncare caldă în Lunch Time (pauza de 30 de minute) și nu se vinde coca-cola, nici chipsuri.

Cât despre uniformă mi se pare foarte folositoare, toți copiii arată la fel și într-un fel îți impune respect. Faptul că este o școală doar de băieți mi se pare destul de ciudat, dar anul viitor vor veni și fete!



Salut pe toată lumea! Perioada de acomodare a cam trecut, merg și la un sport, se numește Choi Kwang Do și se trage din Thai Kwang Do, dar e mai modern, are doar 50 de ani și astăzi dau test de centură deja!

Orașul (Southampton) e drăguț, dar tot Sibiul e mai frumos!

Le transmit tuturor foștilor mei colegii, profesori, doamnei profesoare de română, doamnei profesoare de matematică, dumneavoastră, domnului informatician și doamnei diriginte călduroase salutări, fericire și multe împliniri. Sărbători fericite tuturor !!!



Alexandru Bondar

☞ Magia Crăciunului

Fiecare clădire, fie ea veche sau nouă, maiestuoasă sau sărăcăcioasă este decorată cu sclipiri și luminițe. Tot orașul vibrează de lumină, de la cea mai mică casă, până la clădirile maiestuoase și hotelurile de lux. În mijlocul orașului se înalță spectaculos cu beteala strălucindu-i pe brațe un brad cărat din alte ținuturi de vânturi puternice. Parcă și luna strălucește mai puternic, iar stelele aruncă sclipiri eterne.

Dar strălucirea orașului nu are nicio importanță dacă oamenii au fețele pictate cu supărare. Oameni care se grăbesc spre locuri din care pleacă imediat cu și mai multă tristețe și oboseală. Și acei câțiva care încă își mai mețin zâmbetul pe buze și magia în suflet sunt continuu otrăviți și criticați de parcă fericirea ar fi o boală.

Dar osperanță strălucește timid pe cer și apoi... cade rapid învărtindu-se în cercuri de flăcări arzând totul în jurul ei. Și, dintr-o dată, nenumăratele vâpăi se opresc, iar speranța plutește încet pe pământ ușoară ca o pană. Ceața din jurul ei dispare dezvelindu-i forma: un înger, cu aripi gigantice de puf, aruncând sclipiri radiante ca o mie de diamante, cu ochii de cristal mai strălucitori decât orice altă nestemată cu o lumină vie, cu pielea moale de catifea strălucindu-i în jeturile de lumină ale lunii. Este de o frumusețe nepământească, în spate poartă o tolbă din piele de rubine acoperită cu pulbere de stele plină cu săgeți compuse din raze de soare decorate cu pene de smarald verde precum inima pădurii.

Fără o secundă de gândire, o ia la goană căutând cu privirea oameni a căror speranță s-a pierdut. Cu mișcări maiestuoase, ca ale păsării Phoenix, trece ușor o săgeată printre degetele catifelate, cu arcul arzând de puterea speranței și o trimite în cercuri prevestitoare de furtună. Aceasta zboară rapid fără poticnire cu măiestria unei umbre, atinge omul încet, bland, fără durere alungându-i supărarea și redându-i speranța. În următorul moment îngerul se înalță lin și pornește mai departe să împartă magia Crăciunului.

P.S. Pentru cei care nu știu, Alexandru Bondar este fostul nostru elev. Anul școlar trecut a fost în clasa a VII-a B, iar din septembrie 2012 este elev al Saint George Catholic Voluntary Aided College Southampton, Anglia. În același timp, este unul dintre colaboratorii revistei elevilor de gimnaziu, "Laboratorul de idei".



CREAȚII LITERARE

☞ Tărâmul Imaginației Mele

Când lumea mă dezamăgește: fie prin răutatea sau prin ignoranța oamenilor, fie prin propria ei cruzime, fie prin așteptările care continuă mereu să crească sau când pur și simplu vreau o pauză de la cursul monoton al vieții, mă refugiez în singurul loc în care speranța nu moare niciodată, iar puritatea strălucește în orice. Acest loc magic în care ador de fiecare dată să mă adăpostesc este Tărâmul Imaginației Mele.

Drumurile largi sunt alcătuite din pietre prețioase de toate felurile, formele și culorile prin care curge esența magiei, iar puritatea le încarcă cu scânteii orbitoare de strălucire, cerul este tot timpul senin fără nori, când plouă picăturile vin de dincolo de cer, iar fulgerele nu rănesc pe nimeni. Timpul nu este împărțit în zile și nopți, pentru că ele nu se diferențiază cu nimic una de cealaltă, soarele ca un diamant de lumină aruncă zâmbete arzătoare, iar luna împreună cu ajutoarele ei, licuricii luminilor, păzesc puritatea ființelor nemuritoare de toate felurile. De la pitici, dragoni și căpcăuni până la elfi și legendarele păsări Phoenix toate creaturile cu sânge magic populează ținutul. Munți de stâncă mai vechi decât însuși timpul și mai înalți decât cerul sunt presărați peste tot, cu cascade de cristal a căror apă este chiar esența vieții, iar ai lor pomi cu plete mari și multe mâini extind veșnic hotarele înțelepciunii.

După un zbor liniștitor pe aripile de sticlă ale vântului, mă așez pe iarba de zmarald de la marginea unei cascade și privesc cu încântare miracolele vieții până mă cuprinde somnul. Când picături de spumă îmi deschid ochii, sunt deja departe de mica mea lume în moliciunea natului meu pregătit să raia



☞ Întâlnirea cu magnificul

Mă simt extenuat! Simt cum energia mi se scurge încet, încet din corp! Minteă îmi este încețoșată, gândurile sunt legate între ele într-un nod și niciunul nu e limpede! Trebuie să fac ceva rapid pentru a-mi recăpăta energia și limpezimea gândurilor sau simt că voi exploda...!

Apa fierbinte îmi mângâie trupul cu blândețe, simt cum mintea mi se limpezește treptat și îmi recapăt energia. Mă șterg și mă îndrept încet către pat, toate grijile mi-au dispărut, acum gândul îmi este doar la somn!

Ușa camerei mele este semi deschisă și dinăuntru întrezăresc o lumină albastră, sclipitoare care mă neliniștește prin simpla ei prezență! Împing ușa la o parte și pășesc înăuntru, cu spaimă, pregătit pentru orice! Prin fereastră văd clar sursa luminii și probabil cel mai frumos lucru pe care ochii mei l-au atins vreodată: un înger cu părul bălai, ochii precum albastrul cerului, buzele sângerii parcă pictate de cel mai priceput artist, pielea albă ca laptele, sabia cu mânerul de stâncă și lama din diamant și aripile, frumoasele sale aripi, pufoase și fine ca norișorii și de un albastru radiant care acum mă liniștește!

Privirile ni se întâlnesc, dar parcă privește prin mine, mă întorc cu spatele, observ o lacrimă sclipitoare și o ridic! Când m-am întors îngerul dispăruse!

Adorm strângând cu ardoare la piept lacrima îngerului sub formă de perlă și cu gândul la divina făptură pe care probabil nu o voi mai vedea niciodată!

(Alexandru Bondar - elev la Saint George Catholic Voluntary Aided College Southampton, Anglia)



În catedrala Naștera Domnului slujba tocmai a început. Preoți frumos înveșmântați se închinău, scâlțați în aburii tămâiei. Într-un colț al bisericii, pe un covoraș roșu, o fetiță bucălată stătea îngenunchată privind cu ochii ei mari, plini de vise, prin portița credinței. În spatele ei, o femeie aparent indiferentă, stătea și ea ascultând slujba.

Cu o privire mai atentă, descopereai privirea mamei ce-și învăluia odorul într-o lumină jertfelnică.

(Teodora Bratu – clasa a VI-a A)

☞ Povestea frunzei curajoase

La ședința din Consiliul Anotimpurilor s-a hotărât, după calculele Anotimpierului, că era rândul Toamnei să vină pe pământ. Fiind bucuroasă, că are onoarea de a merge pe pământ, și-a luat în serios treaba. De cum a ajuns pe pământ a început să dea cu rugină într-o parte, cu cenușă în alta și tot așa. A uitat că trebuie fiecare la rândul lui. Așa, frunzele asemeni unor foițe subțiri din Cartea Anotimpurilor au început să picteze pământul. Una dintre cele mai înțelepte frunze, văzând și ea cât de grabită era Toamna, s-a hotărât să se dea singură jos din copac, să plece la Consiliul Anotimpurilor și să facă reclamație. Zis și făcut, după ce a coborât din copac a pornit către Primăria Naturii. În drum a întâlnit-o pe Toamnă.

- Ce toamnă neastâmpărată! Va trebui să te reclam la Consiliul Anotimpurilor, zice frunza cu un aer nedreptățit.

-Te rog, nu mă reclama! Fac orice! zise Toamna disperată.



☞ În brațele vieții ...

Noapte ... Vise, gânduri, tânguiri..., se îngrămădesc toate într-un ochi spart al cerului. Adieri reci, suflate de gheață, învăluie cu putere până și cel mai mic colț de lume. Speranța a pierit și ea, odată cu ultimul clinchet al toamnei. Arcurile de cuier frânt se unduiesc la nesfârșit în bezna nopții, spre nepătrunsa viață.

Negru. Pentru ea nu mai exista nimic altceva decât aminirile lăsate acolo, undeva, în neștiut. Pășește fără vlagă pe drumul îmbătător de siguranța iernii. În jurul ei se croiesc bolte luminoase agățate de un cui al cerului, ce încântă privirile oamenilor. Larma copiilor bucuroși de jucării mai răzbea din când în când printre cântecele orașului. Dar ea continua să meargă. Uneori își ațintea privirile sticloase spre ghemotocul din brațele ei sortit pieirii. Sufletul ei de mamă, chinuit peste măsură, dădea semne de sfârșit.

Dar deodată, o licărire bruscă a aprins ochii ei stinși. În sfârșit, un trecător pe stradă, iar rugămintile, împinse de avântul matern, au început. Omul începu să-și piardă răbdarea. Au mers, au mers, până au cotit-o într-o străduță mai luminată. Trecătorul a intrat în primul magazin. Licărirea din ochii mamei s-a stins brusc. Și-a dat seama că totul era în zadar. Dar nu... Omul a ieșit din magazin, dându-i mamei o plasă în mână, iar apoi s-a pierdut în noaptea binecuvântată. Pentru prima dată de luni întregi, ochii femeii s-au umplut de lacrimi, privind

- Faci orice? Am auzit eu bine? Păi....mm....Nu! zise șmecher frunza. Vreau să-mi promiți că peste trei luni și trei zile fix voi fi din nou în pom împreună cu surorile mele. Dacă nu, nu voi mai cădea niciodată din pom, iar tu pentru mine nu vei mai exista.

- Promit!

Dupa trei luni, trei zile și douăzeci și patru de ore vine Toamna la acel pom pentru promisiunea făcută. Frunza era deja în copac împreună cu suratele ei.

- Ai venit cu douăzeci și patru de ore mai târziu. Te-am așteptat atâta. De atâta așteptat și de la vânt ne-am făcut subțiri ca acele. Oricum tu pentru noi nu vei mai exista.

Atunci Toamna s-a ridicat la ceruri și a început să plângă. Lacrimile ei s-au transformat în fulgi de zăpadă.

Aceasta este povestea acelor de brad. De aceea împodobim bradul de Crăciun, în cinstea frunzei curajoase.

(Teodora Bratu – clasa a VI-a A)



☞ Bună dimineața!

Încă plouă...

Crengile unduite își revarsă paloarea în brațele pământului aproape înghețat. Un soare trist, indiferent, își rotește privirile pierdute dintr-o infinită îndepărtare. Străzi mohorâte... Priviri închise în cetatea lor. Poarta se balansează în neștire, așteptând un final.

Din nou se lasă noaptea, parcurgând obișnuitele etape.

Poarta se balansează...

Pași grei, înecați în frunzele bătrâne, au schimbat în sfârșit traiectoria porții.

A intrat. În noaptea aceea s-a schimbat totul. La mijirea zorilor, paltoanele oamenilor au de înfruntat

o provocare mai mare decât s-au așteptat.

Doar copiii, modelând forme cu nasul pe geamul întepenit au șoptit: În sfârșit ai venit, iarnă!

Bună dimineața!...

(Teodora Bratu – clasa a VI-a A)



☞ În baltă

Era o dimineață deosebită de vară, cu cerul vanilat de amestecul norilor glazurați de soarele dornic de zile frumoase.

Eram în vacanță la bunici, bucurându-mă din plin de după-amiaza liniștită de august. Luându-mă după un fluturaș stropit cu nuanțe jucăușe din paleta de culori a verii, m-am îndepărtat pe nesimțite de casa bunicilor. Am mers ce-am mers, până am auzit un măcăit subțire. Dând la o parte un păienjenis moale de iederă și codița-rândunicii, m-am pomenit pe marginea unei bălți cu apă limpede și curată. Reginele-trestii, împreună cu ducesa-papură domneau peste micul lac pur. Doi nuferi mirifici, unul desprins din soare, altul îmbrăcat cu rochița macului, tronau pe vâlul albicios al bălții. Ceva mai încolo, rățușca pe care tocmai o auzisem se sfătuia cu o libelulă multicoloră. O barză de toată frumusețea stătea într-un picior, contemplând imaginea păstrăvului jucăuș care își scoase căpșorul neted ca să vadă și el ce-i.

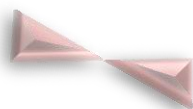

☞ Anii de viață

cu toții ne-am născut într-un loc mai mult sau mai puțin important. la primele luni de viață nu știam în ce lume ne aflăm; cunoșteam doar o singură ființă: blândă, cu glasul duios și melodic, cu mâinile albe și dulci la pipăit ...vorbesc despre mama. Ea a fost singurul om care cunoștea, în vremea aceea zborul gândurilor prin galaxiile necunoscute ale minții unui sugar...

apoi am crescut mai mari: 4-5 ani. adulții ne-au întrebat ce vrem să devenim când vom fi mari. am dat răspunsuri de genul: astronaut, cow-boy, sau în cazul meu, actriță.

din nou am crescut și mai mult: 9-10 ani. ne-au întrebat din nou. am răspuns: doctor, profesoară sau, în cazul meu, medaliată cu aur. ceea ce, mai mult sau mai puțin, s-a și întâmplat câteodată...

Am rămas uimită de frumusețea acestui peisaj: un loc parcă desprins din Rai.

Deodată, am auzit glasul bunicii, strigându-mă la masă. Realitatea m-a izbit cu forța unui uragan devastator. Pentru câteva clipe, chiar am crezut că uitasem să trăiesc. Era cu totul cu neputință ca acest colț de Eden să-și aibă locul pe pământ.

M-am întors, dând să plec. Trebuia să mă întorc! Trebuia să vin să văd încă o dată minunile acestui loc! Trebuia să mai simt încă o dată vântul prin părul meu, șoptindu-mi că nimic nu este imposibil!...

(Daria Cîrstea – clasa a VI-a A)



suntem în prezent, din nou: 11-12 ani. e rândul profesorilor să pună acele întrebări: arhitect, informatician, sau, în cazul meu, neuro-chirurg.

însă, povestea nu se termină aici; vor mai trece 15-20-90 de ani: ne vor întreba și atunci... ei bine, cu toții vom răspunde: PENSIONARI !!!

omul e mereu schimbător: la fel ca și preferințele sale. eu nu pot spera decât atât: orice aș alege în viață vreau să aibă scopul dorit de mine încă de pe băncile școlii... am un singur țel: acela de a fi de folos omenirii atunci când voi fi mare...

(Daria Cîrstea – clasa a VI-a A)

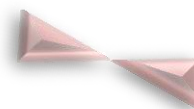

Tărie nemărginită a soarelui
Apus mistic în culori feerice
Ninsoare nestrăbătută de picior omenesc
Inimă săltăreață de fericire
Ascunzișuri tainice pline de iubire

(Tania Trif – clasa a VI-a A)



☞ Portretul Toamnei

Toamna este întinsă ca o galerie de haos ruginiu peste toată natura. În păduri e un coșmar de frunze în cădere, ce putrezesc în aur vinovat. Câmpiile, bătute de brumă, sunt triste și ruginite. Natura toată este colorată de Toamnă. Doar bradul îi mai ține piept. Brâie lungi de dealuri parcă se pregătesc de hibernare. Rândunele mici și alte soiuri de săgeți zburătoare pleacă în țările calde, lăsându-și cuiburile stinghere în miezul de crengi golașe ale pomilor. Toamna este plină de sentimente bune și rele. Așa este ea: cel mai ruginit anotimp.

(Teodora Minea - clasa a V-a B)



☞ Apolodor s-a răzgândit

(inspirată de "Cărțile cu Apolodor" de Gellu Naum)

Apolodor s-a răzgândit,
Îi place viața de corist!
Ba chiar s-a împrietenit
C-un cangur pianist.
Și cu un leu acrobat
Care zici că-i tulburat,
Dar de fapt este croat!



N-a mai plâns Apolodor
C-avea viață de tenor,
N-avea dor de Labrador,
Nu-i era deloc dor!
Cânta la cor și zi și noapte!
Dar mai și studia carte:
"Cum să fii un bun tenor".

(Emilia Băilă - clasa a V-a B)

☞ Am legat...

(pe urmele lui Marin Sorescu)

Am legat munții la ochi
Cu o avalanșă de zăpadă
Și le-am spus să mă găsească
Și munții m-au găsit imediat
Cu un crivăț rece...

Am legat florile la ochi
Cu o perdea dantelată de brumă
Și le-am spus să mă găsească
Și florile m-au găsit imediat
Cu o mireasmă îmbătătoare...

Am legat cărțile la ochi
Cu o panglică de mătase stacojie
Și le-am spus să mă găsească
Și cărțile m-au găsit imediat
Cu o pagină-două răsfoite...

Am legat visul la ochi
Cu un optimism prefăcut
Și i-am spus să mă găsească
Și visul m-a găsit imediat
Cu idealul vieții mele.

(Mădălina Eparu - clasa a VI-a A)



☞ Dac-aș fi

Dac-aș fi un copăcel,
Rămuros și mititel,
V-aș menține-n viață
Cu a mea verdeață.

Dac-aș fi un strugure,
Aș vorbi cu-un fluture
Să-mi dea aripi ca să zbor
Să mă-ntrec cu-un Labrador!

Dac-aș fi o carte,
M-aș duce pe Marte,
Să învăț un marțian
Să citească-un roman.

Dac-aș fi o mămăruță,
Milostivă și drăguță
Aș zbura de colo-colo
Ca s-apar și eu pe-acolo!

(Emilia Băilă - clasa a V-a B)



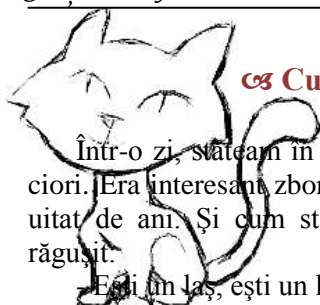

☞ Cum poți speria pisicile

Într-o zi, stăteam în fața cuștii și mă uitam la ciori. Era interesant zborul lor în jurul unui stejar uitat de ani. Și cum stăteam, am auzit un glas răgușit:

- Ești în laș, ești un laș! Nu mă poți prinde!

Cineva avea chef de ceartă și nu eram eu acela. M-am înfuriat și am zis:

- Cine e acolo? Un iepuraș (mă gândeam la cunoscuta poveste *Ogarul și iepurele*), o pisică (că nu prea sunt prieten cu ea).....Cine e?

Numai atunci am realizat că Uța-Pisicuța spusese asta. M-am înfuriat și mai tare.

- Eu vin lângă sobă și latru la tine?! Eu eram fericit și priveam liniștit ciorile. Era prima zi când am scăpat de Cuțulică-făr-de-frică și de glumele lui cu: *Ce faci?* punând laba pe spatele meu și lipindu-mă de pământ. Dar dacă vine vorba așa.....

- Ești un laș! Ți-e frică și de copilașii drăguți... Știi ce? Hai să ne întâlnim mâine la ora patru și să aduci cu tine ceva ce crezi că mă poate speria. Și eu voi face la fel.

- S-a făcut!

A doua zi eram cumplit de agitat și îmi spuneam: *Oare ce mă fac? Uța-Pisicuța are dreptate. Sunt un laș. Evit conflictele.* Trebuie să mă duc la bătrânul Știe-Tot. Sigur are mai multe idei decât mine.

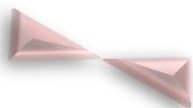

☞ Cartea

Era cândva un băiețel,
Era foarte mititel,
Pe părinți îi supăra,
Toata ziua se juca.

Cartea îi displăcea,
Calculatorul îi plăcea,
Toată ziua se juca,
Să citească mereu uita.

Dar într-o zi a fost certat,
Era foarte supărat,
Lectura o adora,
Și el nu se mai juca.

Cartea n-a putut s-o lase,
De calculator uitase,
Cărțile el le citi,
Pe toată lumea el uimi

(Cristian Buta - clasa a V-a A)

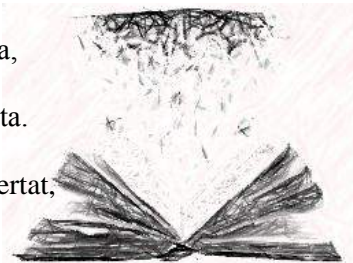

Când am ajuns la bătrân, mi-a zis:
- Știi de ce ai venit. Am o licoare care te va ajuta cu siguranță.

- Dar, Uța mi-a spus că trebuie să aducem ceva de speriat, că tot e Halloween-ul.

- Ce idei ai, tinere?

- Mă gândeam la ceva clasic - vrăjitoare, mătură de curte cu ceva frunze uscate prin ea...

- Nu știu ce să spun! Ar merge și așa, dar nu garantat. Eu spun să-l iei pe Cuțulică-făr-de-frică. Cu el merge sută la sută.

Zis și făcut! Punctual, ca de obicei, la ora patru eram în fața porții pregătit de confruntarea cu Uța. Când Uța a ajuns și l-a văzut pe Făr-de-frică, mi-a spus:

- Știi ce? Nu e cazul să ne speriem între prieteni. Nu mai vreau să ne întrecem. M-am răzgândit! Și chiar nici laș nu ești!

- Ți-e frică de Cuțulică-făr-de-frică? m-am prefăcut eu mirat.

- Aaaaa, nu.....sau poate...doar puțin!

- Atunci, vino! I-ar plăcea să-l mângâi puțin!

- Nu știu ce să spun... L-am văzut scărpinându-se de purici și știi cât țin eu la curățenie...

- Bravo! Bună scuză, dar nu merge. În plus nici nu are purici!

- Mă cam grăbesc, deși îmi place să povestesc cu tine.

Și a fugit cât au ținut-o picioarele! Așa am aflat că pisicilor le e frică de câini, iar printre ele și Uței-Pisicuței.

(Oana Maria Corobană - clasa a V-a B)



☞ De ce...?

Stau, mă uit la Soare...

Apoi mă gândesc:

De ce-s menit să trăiesc eu oare?

De ce?

De ce trebuie să străbat o lume așa de mare?

De ce?

De ce să văd flacăra singurătății?

De ce e totul o balanță,

Cu care pierd acea speranță...

Care mă ajuta-n viață.

De ce?

Răspunsul, nu e de găsit,

Oricât de mult te-ai strădui,

Enigma n-o poți rezolva

Decât trecând prin viața mea.

(Tudor Colceriu - clasa a VII-a A)



☞ Băncile la taifas

Ca temă pentru acasă aveți exercițiile 3,5,7 și 8 de la pagina 45.

Elevii și-au notat, iar apoi au plecat acasă (era ultima oră). Ei nu știau că azi e o zi specială: e ziua în care băncile lor aveau să prindă viață.

Spre seară, o scânteie, ca o zână, iscodea prin ferestrele acoperite de brumă ale clasei. Începu să intre în clasă prin crăpătură. Însă aceasta nu se lăsa ușor găsită. Zâna simți că o cuprinde disperarea. Deodată, o luminiță (ceva mai puternică decât ea) i se aprinse în minte. Putea să intre prin gaura cheii. Așa și făcu. Peste câteva momente se trezi în sala de clasă în care domneau liniștea și bezna. Zâna începu ritualul de trezire a băncilor. Dansă ciudat un timp, iar apoi rosti o incantație. Pe urmă, un glăscior subțirel răsună în sala de clasă. Era al zânei. Spunea:

- Sculați-vă, e timpul pentru congresul băncilor!

Rând pe rând toate băncile se sculară.

- Deja a trecut un an? se întrebă banca Ioanei. Mi-e somn! continuă ea.

- Ție ți-e somn? Ce să mai zic de mine! Astăzi nu am chef de nimic! spuse banca lui Teodor.

- Dar de ce vă văicăriți atâta? Congresul trebuia oricum ținut, spuseră într-un glas băncile Mirunei și Karinei.

- Nu mă vedeți sau ce? M-am trezit și eu! tună vocea catedrei.

În clasă nu se făcu liniște.

- Tăceți odată! strigă vocea băncii lui Cristi și se uită spre băncile din spate.

Încet-încet băncile se liniștiră. Congresul putea începe. La congres asistă și zâna care trezise băncile. Catedra bătu de trei ori cu ciocanul în podea. După ce se opri, catedra spuse cu glas răsunător:

- Anunț începerea celui de-al patrulea congres din sala unu, corn R!



Nimeni nu spuse nimic. Catedra continuă:

- La acest congres vom discuta despre o problemă importantă și anume mizeria. Aveți zece minute să discutați între voi ce putem face în privința aceasta.

Băncile începură să discute. Din când în când, se mai auzea câte un glas spunând:

- Nu-i bine așa!

- De ce nu?

- Pentru că...

Și nu mai continuă. Trecură zece minute, apoi încă zece. În clasă era o gălăgie asurzitoare. Însă, catedra îi puse capăt.

- Ei, v-ați hotărât? întrebă ea.

Trecură câteva clipe, iar apoi răspunseră în cor:

- Da!

- Și ce ați propune? întrebă catedra.

Un moment de liniște, dar apoi banca lui Christian spuse:

- Trebuie să lipim un bilet pe ușă, ca să-l vadă copiii ori de câte ori intră în clasă și cei ce trec pe coridor.

- Planul tău e bun până la un anumit punct. Gândește-te că la un moment dat se va rupe biletul, iar copiii nu se vor mai sinchisi să scrie altul. Vor uita de regulă și vor face mizerie din nou. Așa-s oamenii, spuse banca lui George.

Peste clasă se lăsă o tăcere adâncă. Prima variantă fusese respinsă.

- Pot să spun și eu ceva? întrebă cu glas timid banca lui Mihai.

- Chiar te rugăm, spuse catedra binevoitoare.

- Eu aș propune să scriem pe noi cu marcă permanent. Așa copiii vor vedea întotdeauna că nu trebuie să facă mizerie.

Propunerea băncii lui Mihai a fost acceptată. Cele care au mormăit în barbă, s-au supus până la urmă.

A doua zi dimineața nu mai rămăsese nici un alt semn al congresului afară de propoziția scrisă cu marcă permanent. Copiii și dirigintele s-au mirat de cele scrise pe bănci și pe catedră și au hotărât de comun acord să respecte cele scrise.

(Teodor Pantiș - clasa a V-a A)



Cititorii recomandă

Eric-Emmanuel Schmitt, *”Oscar și Tanti Roz”*, Editura Humanitas

Oscar e un băiețel de 10 ani, care nu își înțelege părinții, deși aceștia tot încercau să se apropie de el cât mai mult. Băiețelul are cancer și mai are de trăit douăsprezece zile. El se înțelegea cel mai bine cu Tanti Roz, care, printre multele și senzaționalele ei povești, i-a spus băiatului și despre un vechi prieten de-al ei, pe nume Dumnezeu. Oscar a început să-i scrie scrisori acestui ”prieten”, ca și când ar scrie într-un jurnal. Dacă doriți să aflați cum este să citiți o carte foarte amuzantă și în același timp foarte tristă, citiți această carte și vă promit că Oscar va deveni și prietenul vostru. Veți descoperi o cărticică absolut adorabilă, pe care o veți vrea s-o recitiți, vă promit!

(Irina Iurian – clasa a VIII-a A)

Cartea lui Amos Oz, *”Deodată în adâncul pădurii”* este una educativă, făcând referire la acceptarea celorlalți care nu sunt ca noi.

Este vorba despre un sat oarecare, din care dispar, peste noapte, toate animalele, de la păsări până la vaci și cai, toate dispar fără urmă. Principalul motiv din cauza căruia animalele sunt luate de duhul muntelui, Nehi, este răutatea oamenilor, ferocitatea acestora și cruzimea cu care sunt bătute sau chinuite animalele. După un timp, chiar și părinții sunt triști pentru că trebuie să-și mintă propriii copii care nu vor mai vedea sau auzi niciodată o găină sau o oaie.

În final, doi copii pleacă în căutarea animalelor, prin pădure, trăiesc o mulțime de peripeții, chiar găsesc animalele. Dacă vreți să aflați dacă aceștia se întorc în sat, citiți cartea!

Vă recomand cu căldură această carte, deoarece transmite un mesaj foarte important, și anume, nevoia de cooperare dintre ființe, fără excluderea și batjocorirea semenilor noștri, și nu numai.

(Iulia Stănesci – clasa a VII-a B)

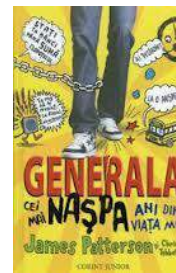
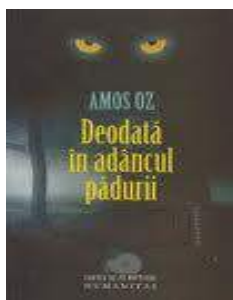

James Patterson și Chris Tebbetts, *”Generală. Cei mai nașpa ani din viața mea”*, Editura Corint Junior, 2012

Eu vă recomand cartea *„Generală. Cei mai nașpa ani din viața mea”* de James Patterson și Chris Tebbetts. Este o carte plină de umor, de viață, și veți râde cu lacrimi la fiecare pagină. Așa cum scrie și pe coperta a patra: *„Dacă ești încarcerat la generală, sau o să fii curând, cartea aceasta ți-ar putea salva viața.”*

Este vorba despre un băiat de clasa a șasea (Rafe Khatchadorian) „încarcerat” la generală. Veți afla ce fel de profesori are și ce plan strălucit are pentru a supraviețui în acea școală.

Recomand această carte tuturor elevilor de gimnaziu, dar, mai ales, colegilor mei din clasa a șasea. Desigur, pot și profesorii să o citească pentru a vedea cam ce gândesc elevii lor „drăguți”!))

Și știți ceva? Ne așteaptă o nouă încercare, volumul al II-lea: *”Generală. Salvați-mă de aici”* – o poveste amuzantă, dar și înduioșătoare despre cum este să fii elev într-a șaptea.

(Andrada Ion – clasa a VI-a B)

Neil Gaiman, *”Pulbere de stele”*, Editura ART, 2012

Această carte, scrisă sub forma unui basm, ne-a captivat și ne-a încântat. În general, noi preferăm cărțile cu vrăjitoare, spriduși și animale vorbitoare. Vă recomandăm această carte deoarece este o carte de aventură și cu multe peripeții. *”Pulbere de stele”* este un basm antrenant și plin de umor.

Personajele acestei cărți sunt pline de viață, trec prin aventuri neașteptate, înfruntă răul, dar până la urmă reușesc ceea ce și-au dorit. Sunt niște personaje frumoase și curajoase și de aceea le-am îndrăgit.

(Victor & Paul Bogdan – clasa a VI-a)

Pagină realizată de:

Iurian Irina (clasa a VIII-a A)

Prietenul de hârtie

Și anul acesta am așteptat, cu nerăbdare, prima noastră întâlnire din cadrul Cercului de Lectură. Atât eu, cât și colegii mei, am descoperit că lectura poate fi distractivă, mai ales că la Cerc ne putem da frâu liber imaginației. Pot spune, cu mâna pe inimă, că în vacanța aceasta de vară, lectura nu a mai fost o corvoadă, iar textele pe care noi le-am scris pentru Caietul de Atelier ne-au provocat imaginația și originalitatea. Abia am așteptat cu toții să ne citim compunerile, să mai aflăm cine și ce a citit. Ce grup DCP (adică, Drăguță, Cool și Populară)?! Noi suntem mult mai tari! Noi suntem grupul *Homo Lector*, adică cei care l-au învins pe O'Haos și pe armata lui de televizoare și telefoane performante.

La prima noastră întâlnire ni s-a propus să prezentăm câte un "prieten" pe care l-am descoperit în paginile cărților citite în vacanța de vară. Am fost entuziasmați, nu știam la ce personaj să ne oprim. În niciun caz nu ne doream să ne potrivim, adică să alegem cumva același personaj. Și iată ce a ieșit!



Am mulți prieteni despre care aș putea să vă povestesc. Unii dintre ei sunt puțin diferiți: sunt prietenii mei de hârtie. La fel ca orice prieteni, ei trăiesc, au sentimente, trec prin întâmplări diverse la care particip și eu. Există însă o mare diferență - timpul și spațiul nu contează.

De curând, cea mai îndrăgită prietenă fictivă îmi este Jane Eyre, din romanul cu același nume, scris de Charlotte Brönte. I-am fost alături de la vârsta de 10 ani până la maturitate, m-am bucurat și m-am întristat alături de ea în fascinanta lume a secolului al XIX-lea.

Fizic, din câte am citit nu are un aspect prea plăcut. Ochii verzi, părul castaniu, nebuclat, nasul ciudat, fața palidă și trăsăturile de spiriduș nu se îmbinau tocmai armonios și plăcut ochiului.

Dar cine își alege prietenii în funcție de cum arată? Firea ei, nepotrivită pentru vremea aceea, compensează orice defect pe care natura i l-ar fi putut da. Jane e foarte inteligentă, are un suflet bun, e blândă și răbdătoare, adoră să fie de folos, dar trăsătura ei dominantă este probabil încăpățânarea. Este sinceră și ochii îi trădează orice gând. Adoră să deseneze și o face cu foarte mult talent. În ciuda principiilor puternice adesea se definește în raport cu părerea celorlalți, probabil din nevoia de a fi iubită, plăcută și acceptată.

Cred că mult timp de aici înainte n-o să îndrăgesc atât de mult un alt personaj. În multe privințe mă asemăn cu Jane, probabil de aceea m-am atașat așa repede de ea.

(Iulia Mărginean - clasa a-VIII-a A)



După îndelungi căutări, alegeri și comparări, am ales ca prietenă spirituală o femeie amuzantă, cea mai tare femeie detectiv. Aceasta este Thursday Next, eroina din cartea "Cazul Jane Eyre" a lui Jasper Fforde.

Cum a ajuns Thursday să fie scrisă pe foaia mea... ei bine, nu știu exact! Pur și simplu m-am gândit la ea toată ziua. Așa am ales-o.

Cred că ea poate fi prietenă cu oricine, însă, acel "oricine" trebuie să iubească cititul.

Acum vă voi povesti o întâmplare amuzantă trăită alături de ea. Eram împreună la Mall. Ea observase o librărie mare și atrăgătoare, și, aproape fără să se controleze, a decis să intre. Câteva secunde mai târziu, alarma a început să sune, deoarece domnișoara detectiv avea pistolul în buzunarul mare al hainei. Dar totul s-a rezolvat repede (nu mai știu cum!). În librărie se aflau două femei care comentau negativ cartea "Jane Eyre". Prietena mea, foarte supărată (căci ea iubește mult această carte), s-a dus la ele și le-a dat niște explicații bizare. Cele două s-au înroșit de rușine și au plecat repede.

Sinceră să fiu, mi s-a părut cea mai ciudată întâmplare trăită vreodată. Și nu am nicio explicație logică.

(Maria Flucuș - clasa a-VIII-a A)



Într-o zi, jucându-mă în Lumea Poveștilor, am dat de un personaj minunat din seria "Cireșarii" scrisă de Constantin Chiriță.

Personajul este Lucia, o fată blondă, cu părul scurt, tuns băiețește, cu ochi iscoditori. Ea este o fată destul de severă, dar cu suflet de savant. Lucia este foarte timidă, săritoare și gata oricând pentru o altă aventură. Vrea să pară severă, dar sub acest zid se ascunde o inimă de aur și multe alte secrete despre care nu vrea să afle nimeni.

Ea este unul dintre cei mai buni prieteni de hârtie. Poate vă întrebați de ce m-am împrietenit așa de repede c-o fată ca ea? Motivul este că ea m-a impresionat de la primele aventuri trăite alături de ceilalți "cireșari". Are multe cunoștințe în domeniu științei și este foarte isteată. Lucia ar sări în ajutorul oricărui prieten și l-ar ajuta cu mare plăcere.

Este un personaj incredibil. De aceea, nu voi uita niciodată aventurile cireșarilor, pe care vă sfătuiesc să le citiți și voi.

(Camelia Burlacu - clasa a-VIII-a A)





Nikki Maxwell este o elevă obișnuită de la Școala Generală Westchester.

La început, era ca celelalte fete: credea că un Iphone și niște haine drăguțe îi pot aduce fericirea. Era normal să gândească așa, deoarece o nesuferită, pe nume Mackenzie, râdea de ea și îi tot făcea în ciudă. Apoi, pe parcurs, a realizat că prietenia adevărată și încrederea sunt mult mai importante decât niște obiecte sofisticate, nu mai mari ca palma, și niște bucăți de material colorat.

Am ajuns să o cunosc pe Nikki, citindu-i jurnalul. Așa am devenit prietene bune. Cu fiecare pagină citită, prietenia noastră creștea. Deși nu am văzut-o niciodată, simt că o pot descrie la perfecție, doar din ce am citit despre ea, din întâmplările sale și din personalitatea sa cu care aduce zâmbetul pe chipul prietenilor.

Este o fată drăguță, cu care te simți bine tot timpul și în care poți să ai încredere. Prietenele ei, Zoey și Chloe, spun aceleași lucruri despre ea. Este o tipă de gașcă, chiar dacă nu e cea mai populară.

Prietenia noastră se bazează pe ajutor, fiindcă multe rezolvări ale problemelor mele se află în jurnalul ei. Pentru că Nikki m-a ajutat, trebuia să fac și eu ceva pentru ea așa că i-am promis că filele pline cu secrete aflate între cele două coperti, să nu iasă niciodată la iveală.

Nikki adoră cărțile. Eu nu mă dau în vânt după ele, dar mi-a făcut mare plăcere să-i citesc jurnalul, deși știu că nu este frumos. Prietenia noastră nu a fost afectată din acest motiv.

Vă sfătuiesc și pe voi să citiți *"Însemnările unei puștoaice"*, să-mi cunoașteți prietena și să devină și prietena voastră.

(Ștefana Bichiș - clasa a-VIII-a A)



Pentru majoritatea colegilor mei, prietenia mea cu Mircea, adolescentul miop din București, este o enigmă. Aparent, suntem foarte diferiți. Totuși, ne-am găsit multe preocupări comune și am rămas prieteni buni după tabăra de la Dumbrava Sibiului.

Mircea citește mult, visează să scrie un roman care să îl facă celebru și învață psihologia, pentru a se înțelege mai bine pe sine însuși. El este un elev mediocru, dar nu-i invidiază pe premianți, considerând că aceștia știu "doar" lecția și, de fapt, nu știu nimic. Deși excelează la limba română, publicând diverse articole în revistă, e corigent la matematică și la limba germană. Eu încerc să îl conving că matematica e interesantă, dar el îmi spune că e incapabil să o învețe și că asta "ține de soartă". În ceea ce privește limba germană, suntem de acord: e foarte grea.

Când merg la București, îl vizitez în mansarda din strada Mântuleasa și stau de vorbă cu el și cu colegii lui, Robert, Dinu și Marcu.

Cred că este complexat de aspectul fizic și mai ales de faptul că poartă ochelari, pentru că refuză orice ieșire în oraș, preferând să stea acasă, înconjurat de cărțile lui.

Adolescentul miop și-a găsit un mentor în scriitorul Giovanni Papini, și ne îndeamnă și pe noi să ne găsim unul.

În ciuda diferențelor aparente, Mircea, adolescentul miop, și cu mine semănăm mult, suntem nonconformiști, aflați într-o căutare continuă.

(Lorin Bogdan - clasa a-VIII-a A)



Trebuie să recunosc faptul că am stat mult să mă gândesc la ce personaj aș putea prezenta colegilor. Până la urmă, am hotărât să-l scot pentru o vreme pe Micul Prinț din "universul" lui.

Micul Prinț, vă dați seama, ar fi trebuit să fie încântat și să accepte imediat, însă el a răspuns scurt:

- Nu pot, mă joc Counter Strike!

Eram foarte îngrijorat, nu știam ce voi face, când a apărut Floarea, care i-a scos calculatorul din priză și l-a obligat să plece de pe planeta lui ca să fie astăzi aici.

- Dar scorul meu... zise el trist.

- Du-te odată! Hai că mă enervez! Spuse Floarea.

- Bine, dragă...

Floarea este, ca orice altă fată, mândră și pretențioasă, iar pe deasupra e și manipuloasă. Am și întrebat-o odată: "Tu ești soția Micului Prinț sau ești dresoarea lui?"

Să revenim, așadar, la prietenul de hârtie. Micul Prinț, băiețelul blond, cu ochii albaștri, cu întrebări multe și cu gradul de insistență exagerat de ridicat este doar un copil ceva mai mic decât noi. Este prietenos, amuzant, momentan îndrăgostit, și mai are multe de învățat de la viață, chiar dacă încearcă în zadar să se maturizeze. O mare calitate a Micului Prinț este optimismul său, iar dezavantajul este insistența enervantă pe care o "practică" fără nicio problemă.

Aș mai fi avut multe de spus, dar, din păcate Micul Prinț trebuie să ajungă acasă până la cină și trebuie să-și hrănească armăsarul regal: oaia.

(Alexandru Frăsie - clasa a-VIII-a A)



Pagină realizată de:

Iulia Mărginean (clasa a VIII-a A)

Bine ați venit în Spațiul Schengen al literaturii!

Editura ART, în cadrul Cluburilor de Lectură, a inițiat un concurs (pe pagina principală a *site*-ului Eucitesc.ro).

Cum ar fi dacă personajele tale preferate din literatura română s-ar întâlni cu eroii cărților tale preferate din literatura universală? Îți poți închipui cum ar fi dacă, spre exemplu, dl. Goe s-ar trezi, din întâmplare, în școala în care învață Nate? Sau dacă Lizuca ar da nas în nas cu Alice în Țara din Oglindă, unde ar ajunge pentru că o rază prea strălucitoare a orbit-o și a făcut-o să o ia pe strada greșită?

Câțiva dintre colegii noștri au scris asemenea texte. Să pășim, așadar, pe **Strada Ficțiunii!**



Pe aripi de poveste

Fetița, ca de obicei, stă în pat, citind o poveste. Se amuză de ceea ce se întâmplă cu personajele. Își scrie conștiincios câteva notițe pe marginea cărții, apoi rămâne cu privirea pierdută în gol, risipind vise de aur într-o cameră sărăcăcioasă. Încet, fălfâind ca un fluture al nopții, somnul o cuprinde, creionul îi cade din mână, pleoapele îi cad peste ochi ca niște perdele. Peste tot e o liniște solemnă.

Deodată, în aerul albastru al încăperii, se aude zgomotul unei cărți prăbușite pe podea. Paginile parcă se răsfoiau singure și, ca printr-o magie, în mijlocul camerei păși nimeni altul decât Prâslea. Era zvelt ca-ntotdeauna, cu părul de aur curgându-i în valuri pe umeri și cu paloșul său în mână. Se uită nedumerit prin cameră, se apropie de fetița care dormea dusă, iar apoi începu să răsfoiască prin caietele de școală ale acesteia.

În acel moment paginile fine din cartea de pe noptiera fetiței se deschid...și din ea iese un alt personaj.

- Bună seara! spuse noul-venit, cu voce tare.

- Ssssst! O vei trezi! îl avertiză Prâslea, arătând către fetița care dormea legănată pe aripi de poveste.

Tânărul se uită la fetiță, apoi la Prâslea.

- Cine ești tu? întrebă noul-sosit, de data acesta, mai încet.

- Eu sunt vestitul Prâslea!

- Eu sunt Harun! Din cartea „Harun și Marea de Povești”, iar creatorul meu este Salman Rushdie.

- Încântat de cunoștință! spuse Prâslea, răsfoind încă paginile unui caiet (probabil că fetița este în clasa a V-a)

- Uite, ce a scris despre mine! ”*Uite așa, Prâslea - zis, cel voinic / A primit un nume șic / ”Presley din Carpați” se mai numea / Cu toți zmeii se lupta*”

- Cine a scris?

- Ioana, aiuritul! Fata care doarme!

- Ia te uită, aici a scris o compunere, ”*Pe aripi de poveste*”

Harun își aruncă pentru o clipă privirea peste caiet și înțelese că povestea e despre ei, dar că nu e terminată. Se bucură când se gândi că poate i-o fi scris și lui cineva niște versuri. Mare-i fu mirarea când află că pe el copiii l-au pus să joace într-o scenetă, la școală.

- Să o ajutăm să scrie povestea! Ce zici, Prâslea? Te încumeți?

- Desigur... Dar, sincer să fiu, nu am mai făcut niciodată așa ceva. Tu știi ce-i aia o poveste?

- Dragă Prâslea, tatăl meu, Rașid Khalifa, poreclit și Noianul de cuvinte, e cel mai mare povestitor al tuturor timpurilor. Îți poți imagina, că eu, Harun Khalifa, am salvat *Oceanul cu Șuvoaie de Povești*, de pe luna Kahani (apropo, ”Kahani” înseamnă poveste)? Ce-i drept am fost ajutat de mai mulți prieteni: de Dakkă, un duh al apei; de o pasăre mecanică numită Darr; de peștii multiflenci; de grădinarul Mali și de o fată pe nume Gurăspartă (care, de fapt, era o pagină din armata regală).

- Și vrei să cred tot ce îndrugi tu?

Harun se simți jignit, dar îi spuse lui Prâslea:

- Dacă nu mă crezi, n-ai decât să intri în cartea mea.

Să văd ce-o să faci când ai să te întâlnești cu Khatam-Șud.

- Cu cine? se arătă nedumerit Prâslea

- Cu răul suprem, cu cel care a otrăvit *Oceanul cu Șuvoaie de povești*. A trebuit să mă lupt cu el. Și l-am învins, fiindcă mi-am dat seama că nu-i place lumina.

Tocmai când Prâslea voi să spună și el ceva, se auzi scârțâitul unei uși. De undeva, din noptieră, apărură un copil ciudat. Ținea în mâini o carte-tablou sau așa-ceva. Cei doi nu mai văzuseră așa drăcovenie.

- Cine ești îl întrebară amândoi?

- Eu sunt Luca. M-am tot plictisit să scriu o compunere despre ”cum mi-am petrecut vacanța de vară”. T. O. Bobe, deși e prietenul meu, m-a pus să scriu această compunere ca să exersez și ca să-mi corectez greșelile.

- Ești din lumea modernă? întrebă Harun.

Fără să le dea niciun răspuns, fiindcă butona de zor un iPhone, Luca le întinse compunerea sa. Harun și Prâslea se repeziră la paginile scrise, dar...

- Oau! Câte greșeli!?

- Of! Spuse Luca, puțin rușinat. Recunosc nu prea știu să scriu.

- Cu asemenea personaj, nu cred că o să terminăm compunerea fetiței, spuse Prâslea.

Harun și Luca priviră, deodată, speriați spre patul fetiței. Dădea semne că o să se trezească. Nu le rămânea decât să revină în altă seară, cu un plan bine pus la punct. Își luară în grabă la revedere, cam dezamăgiți de o întâlnire așa de scurtă.

Ioana se trezi buimacă. Își privi uimită caietul deschis și citi ultimul rând: Își luară în grabă la revedere, cam dezamăgiți de o întâlnire așa de scurtă. Se gândi că ar fi mai bine să continue povestea în altă zi, și închise caietul.

(Andrada Ion – clasa a VI-a B)





Dina, Dorinda și Harry Potter

Într-o zi frumoasă de vară, când păsărelele ciripeau și florile își îndeplineau slujba, aceea de a parfuma atmosfera, Harry Potter se plimba prin curtea școlii încercând să facă o vrajă.

Deodată, vede doi canguri. Erau Dina și Dorinda! Cele două surori, transformate în animale, au evadat de la Zoo și au luat-o în direcția greșită.

- Bună ziua, fetelor! Ce faceți pe aici? Nu trebuia să fiți în camionul care merge spre casa voastră? zice Harry.

- Naratorul a fost la o petrecere unde a băut și el o bere și ne-a spus să mergem în direcția opusă. Vai și amar de povestea noastră! răspunde Dorinda.

- În acest caz, să ne distrăm și noi. Vreți să veniți la balul din această seară?

- Desigur! Dar mai întâi, va trebui să ne transformăm înapoi în oameni! a zis Dina și a băut împreună cu sora sa poțiunea.

Când Harry o vede pe Dina așa de frumoasă, se îndrăgostește pe loc de ea. Dar vai! Dorinda scapă sticla din mână, care se sparge și un strop îl atinge pe Harry. Acesta se transformă în broscoi.

-Nu te teme! Vom pleca imediat la doamna Zgrițobuna, care ne-a dat poțiunea, să o rugăm să ne dea alta pentru a te face bine! spune Dina și o ia cu ea pe Dorinda.

Ajunse la doamna Zgrițobuna, aceasta caută prin tot felul de cărți un leac, dar nu găsește.

-Îmi pare rău, fetelor! Nu am nicio soluție în afară de...

-Ce? Spune-ne, te rog! zice Dina.

-Mai bine nu vă spun. Va trebui să vină de la sine!

-Mulțumim pentru răspuns! La revedere! zice Dorinda.

Când se întorc la Harry, acesta nu mai era acolo. Atunci, cele două o iau la fugă spre pădurea interzisă. Unde altundeva putea să fie decât acolo?

-Aici erai! De ce ai plecat? întrebă Dina.

-Nu vezi cât de urât sunt? Am să rămân așa pentru totdeauna! Nu-i așa că doamna aceea n-a găsit nici un leac?

-Nu, n-a găsit nimic. Dar totuși pentru mine ești frumos! zice Dina roșind.

Când rostește aceste cuvinte, Harry se transformă într-un băiat chipeș, mai chipeș decât înainte. Asta era ceea ce doamna Zgrițobuna nu a vrut să le zică! Cel mai bun medicament este iubirea!

-Se pare că avem un final ca în povești! spune Dorinda și merg cu toții la bal.

(Andreea Paștiu – clasa a VI-a B)

Harry Potter și prietenul său, Harun

Harun și tatăl lui, Rașid, mergeau în excursie cu avionul într-un alt basm. Ei se cazaseră la un hotel de patru stele numit „The old story”. Rașid se duse la un concurs de povești. Harun voia să stea acasă pentru că încă nu se obișnuise cu fusul orar al noului basm.

Într-o zi, se plimbă și văzu niște copii care se jucau prinse. Harun vru să se ducă și el să joace așa că alergă să îi întrebe pe copiii aceia dacă se pot juca și cu el. El se împiedică de bordură și căzu într-un perete, de fapt mai bine zis printr-un perete. Harun observă că peretele acela era special. Puteai trece prin el și ajungeai într-o stație de tren. Acolo văzu un copil de vârsta lui și îl întrebă:

-Salut! Cum te numești? Eu mă numesc Harun.

-Harry, îmi pare bine.

-Îmi poți spune ce e cu acel zid?

-E un zid magic pentru ca oamenii obișnuiți să nu poată trece.

-Vrei să fim prieteni? spuse Harun.

-Sigur! răspunse Harry Potter. Vrei să vii la Școala de Magie să îmi vizitezi prietenii?

-Da!

Și așa cei doi deveniseră prieteni. Din coincidență familia lui Harry Potter s-a mutat în basmul „Harun și Marea de Povești” și cei doi au rămas prieteni buni.

(Adrian Ionescu –clasa a VI-a B)

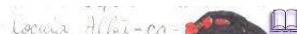

Cip, Deil și Albă-ca-Zăpada

Odată, pe când toamna grea s-a așternut peste orașelul de aur, într-un copacel își pregăteau căsuța și proviziile pentru iarnă doi gemeni, Cip și Deil, dar săracii erau prea slabi ca să aducă toate ghindele și nucile sus, în scorbura. La vreo 10 metri de țăntare de acel loc se afla castelul în care locuia Albă-ca-Zăpada și cei șapte pitici.

Mergând să se joace în curtea, Albă-ca-Zăpada cu prietenii ei și cu cei șapte pitici au dat peste cele două veverițe care trudeau, iar acestea i-au rugat să le ajute să își urce ghindele și nucile în copac. Musafirii, cu suflet bun, au acceptat. Ajutându-le, căsuța a fost gata aranjată într-o jumătate de clepsideră.

După zile și nopți, Baba Iarna și-a arătat forțele peste ținutul de azur, iar zăpada grea și viscolul le-a darâmat copacelul. Pornind spre castelul Albei-ca-Zăpada cele două veverițe erau înfometate și înghețate, dar nu s-au oprit din drum. La poarta castelului, Albă-ca-Zăpada le-a primit cu căldură în suflet.

Petrecând Crăciunul cu ele, venise și rândul Primăverii să domnească peste ținutul de aur. Albă-ca-Zăpada și ceilalți au decis împreună să le construiască veverițelor o căsuță cu tot ce trebuie, în spatele castelului, iar Cip și Deil au hotărât să rămână la castel până la sfârșitul vieții lor.

(Andreea Vasii – clasa a VI-a B)



Blestemul gheții

A fost odată ca niciodată în ținutul gheții și al zăpezilor o prințesă care le întrecea pe toate în frumusețe. Ea era Crăiasa Zăpezii. Palatul ei era descries de alte ființe, ca fiind ceva magic, ceva de nemaivăzut.

Intr-o zi pe când Crăiasa se plimba prin ținut deodată ea a zărit-o pe un norișor de aur pe Cenușăreasa care era foarte tristă deoarece Zâna Întinericului a abătut asupra ei un blestem prin care zâna spunea așa: ”Să nu fii iubită și să nu poți iubi doar când pe prințesa gheții tu vei întâlni și ea inima îți va îngheța, iar primul prinț care va auzi de tine și te va săruta, atunci blestemul se va ridica.

Povestindu-i toate acestea Crăiesii, ea fiind o ființă cu sufletul curat și bun, a decis să îi înghețe inima acesteia. Urcând în sania Crăiesii, Cenușăreasa s-a decis să meargă cu ea la palat, unde îi va îngheța inima. Ajunse la palat, fetele se pun pe treabă, Cenușăreasa s-a întins pe un pat de safir scufundat într-un lac de trandafiri. Acum Cenușăreasa a adormit, iar Crăiasa Zăpezii a adunat toți fulgii din lume și a făcut o inimă de cristal, înghețată, pe care a pus-o în pieptul Cenușăresei.

Apoi, Crăiasa a pus oamenii gheții să dea de știre în tot regatul, că se caută un prinț chipeș și descurcăreț pentru a ridica blestemul. Trecură zile, trecură nopți, iar după a 101-a noapte, la castel se arată un prinț ale cărui haine sclipeau în razele soarelui, și ai cărui ochi erau făcuți din sclipirea soarelui și cenușa Păsării Pheonix. Mergând la pat și sărutând-o, Cenușăreasa s-a înălțat spre cer unde inima ei a reînceput să bată.

Cenușăreasa i-a mulțumit din toată inima Crăiesii, iar aceasta a fost nașă la nunta celor doi, care au trăit fericiți până la adânci bătrâneți.

(Roxana Vasii –clasa a VI-a B)



Eroinele

Într-un ținut numit Mall, două personaje „modeste” ajung eroine.

Mergând noi prin această împărăție minunată, ne întâlnim cu Mckenzie, aceasta fiind în pauza din zi când făcea cumpărături. Era într-un magazin plin de haine de firmă. Întâmplarea a făcut ca și Capricioasa să fie și ea acolo:

-Ă... scuză-mă... eu vreau acea pereche de pantofi!

-Eu am fost prima, deci e corect ca eu să îi iau! spuse Mckenzie.

Dar tot certându-se, raftul pe care erau așezate pantofii, a început a se zgudui scandalos. A fost un miracol, chiar Mckenzie cea „modestă” a salvat-o pe Capricioasa, aceasta spunându-i că îi cedează dreptul de a lua acea pereche de pantofi. Așa au ajuns personajele noastre cele mai bune prietene.

Tot colindând fiecare magazin în parte, au aflat că un hoț a jefuit mai multe magazine, bineînțeles magazine plăcute de Mckenzie și Capricioasa. Adolescencele au avut pe loc un plan cum să îl prindă pe hoț. Dar planul a eșuat din cauză că hoțul fusese puțin mai isteț decât fetele. Fetele, renunțând la planurile de desene animate, au făcut ce știau ele mai bine, și-anume, să facă cumpărături. Știu mi s-ar părea un plan ciudat și fără șanse de reușită, dar eroinele noastre știau bine ce fac:

-Trebuie să cumpărăm cât mai multe curele și papuci cu toc! spuse Mckenzie.

-Știu, dar ne vor trebui și uleiuri de bronzat și de măsline.

-Da și acum să punem la cale briliantul nostru plan.

Fetele îl ademeniră pe hoț într-un magazin fals. Când hoțul intră, avu o mare surpriză. Podeaua era foarte alunecoasă, iar el căzu. Eroinele îl legară folosind curelele și puseseră „cuiile” de la pantofii cu toc pe jos, pentru ca hoțul să nu încerce să scape.

Așa, adolescentele noastre au prins un hoț, făcând ce știu ele mai bine, cumpărături.

(Andreea Teodorescu, Andreea Șteică, Lorena Baca – clasa a VI-a B)

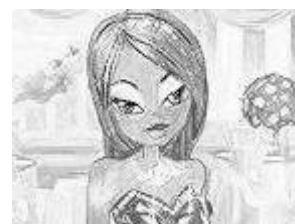



Viespea

Era o zi frumoasă de vară. În Grădina Soarelui toate insectele își vedeau de treabă, erau fericite și se bucurau de viața lor. Albinele culegeau polenul din floare în floare cu mult spor, furnicile aprovizionau mușuroiul cu tot felul de bunătăți, greierii cântau fericiți cântece despre vară, țânțarii se plimbau peste tot. Toată grădina răsuna de bucurie.

Dar ce să vezi!? Pe o frunză, ascunsă în grădină, stătea o viespe suspinând. Lângă ea se apropie o furnicuță mică și o bătu pe umăr:

- Ce ți s-a întâmplat, soro?

- Tu nu vezi care e problema? Nu vezi ce urâtă sunt?

- De ce spui asta, soro? Eu te văd așa grațioasă și unică.

- Este vorba despre acul meu! Eu nu am ac!

- Ei, draga mea, eu cred că exagerezi un pic!

- Nu mă înțelege greșit, dar vreau să am și eu un ac frumos, să mi-l admire toate insectele, cum au și surorile mele mai mari! De fiecare dată când ies în lume, mă simt complexată de felul în care arăt!

- Poate că îți va fi de ajutor ce îți voi zice acum. Cunosc un doctor păianjen despre care se spune că poate face orice operație. Se spune că a despărțit două Vaca-Domnului, a făcut o liposucție unui bondar, iar unei buburuze i-a pus noi elitre. Poate ar trebui să-l vizitezi.

- Multumesc, furnico! Îți rămân datoare!

Și iat-o pe viespea noastră, așteptând în cabinetul renumitului doctor, privind cu mirare într-un catalog cu modele de ace...

(Elvis Maxim – clasa a VII-a B)



Cabana de plajă

Cabana de plajă este o casă în care locuiesc omuleții plajei. Este situată pe plajă și arată exact ca o cabină de schimbat de pe plajă, numai când intri în ea e o casă imensă în care locuiesc niște omuleți de cam 150 cm, făcuți din nisip, și foarte prietenoși. Casa e făcută în întregime din cărămizi de nisip și, ca să le fixeze, sevă de alge. Deși pare scârbos, nici cei mai renumiți arhitecți nu și-au dat seama încă de ce rezistă atât de mult. Ei au energie solară, deci nu plătesc niciun ban și, pot să vă spun că, economisesc destul de mult. Ei muncesc la săparea tunelelor pe sub nisip, ca și muncitorii noștri de la drumuri. Dar vă pot asigura că ei sunt mai harnici ca drumarii și câștigă bani frumoși. Magazinele nu lipsesc de acolo, dar nici instituțiile importante sau diversele locuri și terase turistice.

Să revenim, deci, la case. Toți oamenii nisipurilor au case destul de mari, și familii numeroase (și dacă vă gândiți la 5-6 copii, ei bine, ei au 12-15 copii fiecare). Dar nu se plâng de viața lor. Ei sunt ca și noi, numai că sunt din nisip. De obicei, casele lor au 3-4 etaje și o mansardă. Pot să vă confirm, pentru că eu am vizitat o astfel de casă, că ei sunt cele mai ordonate ființe pe care le-am văzut. Sunt, de asemenea, și foarte culti, pentru că, în fiecare casă sunt vreo două rafturi de cărți citite de ei. Acolo cititul de cărți se învață de la 5-6 ani.

Dar astea sunt detalii minore. Un detaliu mai important este din ce fel de semințe crește această casă. Nu știu dacă e un zvon, dar eu am auzit că ea crește din semințe de praf magic de la zâna nisipului.

(Elvis Maxim – clasa a VII-a B)





GRAMATICA LUDENS

Adverbul

Nu vă speriați de adverb!
E chiar frumos...
Determină un verb,
Un adjectiv sau alt adverb.

Deși e confundat cu-n substantiv,
E chiar ușor de indentificat
Din contextul relevant.

Imnul vocalelor

Într-o noapte, fără somn,
Sunetele limbii toate,
S-au gândit, s-au razgândit
Cum să ne-nvețe multe alte.

Vocalele, minunate,
Puține la număr, dar toate
Au strigat chiar într-un glas:
"A,ă,â, noi vă dăm glas".

Dar e, i, o, u le-au replicat:
"Nu sunteți doar voi vocale!
Când suntem lângă consoane
Și noi suntem tot ca voi.

Imnul Gramaticii

Substantivul desenează
O mutriță-n colțu' foii.
Adjectivul colorează
Ca să pară mai vioi.

Numeralul o-nmulțește
Ca să fie complicată
Și pronume se numește
Ca să fie adevărată.

Verbul, centrul, o urnește,
Nu-i dă niciun gând,
Da' adverbu-i poruncește
Unde, când și cum.

Prepoziția îi dă cazul
Și te lasă mască,
Iar articolul, săracul,
Să se hotărască!



Conjuncția leagă fraze,
N-are cum se frânge.
Interjecția face crize
Vai, dar ce se plânge!

Substantivul e subiectul,
Atributu-i adjectivul,
Verbul este predicatul,
Complement este adverbul.

Astea toate la un loc,
Ele toate umplu barca,
Să nu vă mai țin deloc,
A doamnei Gramatica.
(Alexandru Frăsie – clasa a VIII-a A)

Pagină realizată de:

Ștefana Bichiș (clasa a VIII-a A)

Și, pentr-o prezentare ca la carte,
Adverbul e de mai multe feluri, oare?
Da! de timp, de loc, de mod,
Spuneam și noi în clasa a V-a,
Apoi mai mari, cu minte multă,
Am învățat și de cele relative, nehotărâte, interogative...

Nu vă speriați, deci, de adverb!
Iubiți-l, fără de el nu se mai poate
A vorbi corect și ca la carte!
(Ștefana Bichiș – clasa a VIII-a A)

Dar trebuie să recunoaștem,
Că sunteți mai tari ca noi,
Voi sunteți mereu vocale
Indiferent de împrejurări.

Pe când noi, pe jumătate,
Atunci când suntem situate
Lângă voi, vocale-ntregi...
Ne numim semivocale."

"Și noi?" strigă restul
"Noi suntem consoane toate
Pentru că într-o silabă
Mereu avem nevoie de o vocală".
(Ștefana Bichiș – clasa a VIII-a A)

Armata

Verbule, tu ești o piesă
Una fundamentală
În jocul gramaticii
Dar și-n foaia matematicii.

Unu, doi, cu mic cu mare
Îi aduni pe toți în picioare
Să stea drepti și-n ordine așezați
Ca exercițiul bine să-l executați.

Virgula, punctul, semnul întrebării
Și chiar cel al exclamării
Au venit și ei într-un foc
Să te-ajute să faci ordine-n joc.

Spre încheiere, aș vrea să vă zic
Că verbul cel neprihănit
Va fi alături de voi
Și la bine, la nevoi.
(Ștefania Finica – a VIII-a A)



Despre benzile desenate ...

Originile benzilor desenate trebuie căutate în ziarele de la începutul secolului din SUA, unde au apărut pentru a comenta diferite caricaturi sau pentru a susține diferite povestiri simple. Primul exemplar de „benzi desenate“, după definiția americană a fenomenului "comic books" este considerat a fi *The Adventures of Obadiah Oldbuck*.

Termenul de benzi desenate se referă la cadrele de diferite mărimi care conțin fiecare o imagine ce ilustrează în mod dinamic sau static acțiunea ce se petrece în firul narativ al poveștii respective. În ultimul sfert al sec. XX, datorită acceptării benzilor desenate de publicul larg s-a inventat termenul de *roman grafic*, pentru a diferenția benzile desenate pentru copii, de cele cu un conținut și poveste mai matură.

Primele benzi desenate erau colecții de cadre umoristice luate din ziare, iar succesul comercial al acestor colecții a dus la dezvoltarea acestui mediu de exprimare.

Benzile desenate americane au fost asociate cu tradiția super-eroului.

Mai târziu a apărut influența benzilor desenate japoneze, denumite *manga* și recunoașterea mediului printre academici, critici literari și muzee de artă au solidificat aceasta ca o formă de artă stabilind tradiții, stiluri, convenții și evoluție artistică.

Webcomic-urile cunoscute și sub termenul de *benzi desenate online* sunt benzi desenate care

pot fi citite doar pe internet. Cu popularizarea accesului la internet, webcomics-urile au ajuns să aibă diferite stiluri de la benzi desenate până la nuvele grafice. Webcomics-urile au avantajul faptului că similar benzilor desenate printate independent, aproape oricine își poate crea un site pe care să publice webcomics. Momentan sunt peste 18.000 de webcomics-uri online, dar foarte puține dintre ele au succes comercial.

Un exemplar din primul număr al revistei Action Comics în care și-a făcut debutul personajul Superman a devenit cel mai scump volum de benzi desenate din lume, după ce a fost vândut la o licitație online pentru suma de 2,16 milioane de dolari, informează bbc.co.uk.

Volumul a fost scos la vânzare la New York, într-o licitație online, la care prețul de pornire a fost de 1 milion de dolari, iar prețul de rezervă era de 900.000 de dolari.

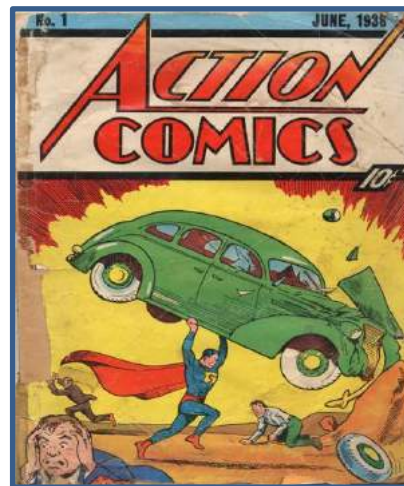

Spirited Away



Anime este o abreviere a cuvântului englez "animation" (animație) și desemnează orice film de animație produs în Japonia. La baza acestor desene stau așa numitele benzi desenate "manga".

Deși este considerat un gen (ca drama, comedia ș.a.m.d.), de fapt, anime-ul este o formă de artă care include toate genurile din literatură și cinematografie, bucurându-se de o mare admirație din partea poporului japonez și nu numai, în 2001 filmul anime "Spirited Away" întrecând filmul "Titanic". La început, anime-urile erau desenate manual, însă după apariția calculatorului aceste tehnici s-au generalizat, ducând la o mare dezvoltare a acestora.

prof . Raluca Filip



Creații artistice



Apostol Andreea, clasa a VII-a A



Apostol Andreea, clasa a VII-a



Sasu Maria, clasa a V-a A



Prodan Maria, clasa a VI-a A



Sasu Maria, clasa a V-a A



Dragoe Karina, clasa a V-a A





Negrea Raluca, clasa a V-a B



Văcărescu Cristina, clasa a VI A



Eparu Mădălina, clasa a VI-a A



Daria Cîrstea, clasa a VI-a A

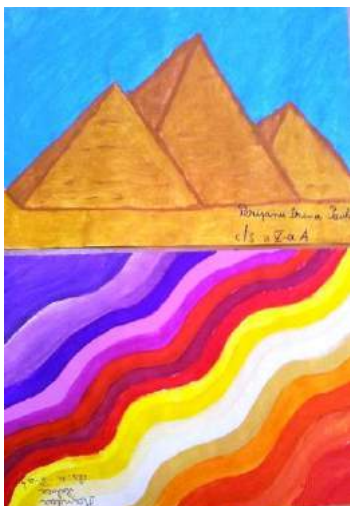

Perişanu Irina și Handrea Raluca, clasa a V-a A



Dobrotă Miruna, clasa a V-a A





Ghișe Mihai, clasa a VI-a A



Fleșeriu Ruxandra, clasa a VI-a



Branga Mircea, clasa a VI-a A



Ghișe Mihai, clasa a VI-a A



Fleșeriu Ruxandra, clasa a VI-a A



Minea Teodora, clasa a V-a B



Proiectul eTwinning „London Olympics 2012”

Coordonator : prof. Daniela Bunea

Proiectul eTwinning „London Olympics 2012” – desfășurat în anul școlar trecut 2011-2012 în semestrul al doilea de către elevii clasei din care fac parte – a reunit elevi din 33 de școli din 14 țări europene: Marea Britanie, Croația, Italia, Olanda, Lituania, Slovacia, Letonia, Turcia, Spania, Islanda, Slovenia, Polonia, Bulgaria și România. Această adevărată paradă de forțe, realizată pentru a împărtăși informații și cunoștințe despre mișcarea olimpică și idealurile sale, pentru a înțelege mai bine istoria Jocurilor Olimpice și pentru a încuraja implicarea noastră ca tineri susținători activi ai reprezentanților naționali la evenimentul care urma (la acea dată) să se desfășoare (iulie-august 2012), a fost răsplătită cu Certificatul European de Calitate în octombrie 2012! Aici sunt majoritatea rezultatelor muncii noastre: <http://newtwinspace.etwinning.net/web/p77838/welcome>.

Proiectul ne-a oferit ocazia de a experimenta înțelegerea interculturală între diferite țări europene și de a ne îmbunătăți competențele TIC în timp ce s-a lucrat pe teme legate de sport. Aspectul inovator al proiectului este reprezentat de modificarea modului tradițional de învățare.

„Am utilizat diferite instrumente TIC pentru a îndeplini sarcinile, am folosit limba engleză pentru scopuri reale și am luat parte la concursuri europene derulate în cadrul proiectului cu colegi de pe întregul continent. Eu personal am câștigat locul al doilea la concursul de acrostihuri”.

Proiectul a durat puțin timp, evident, fiind în mod special legat de Jocurile Olimpice de la Londra din 2012. Cu toate acestea, cred că formatul de bază poate fi transferat cu ușurință și folosit din nou la orice eveniment sportiv major: viitoarele Jocuri Olimpice (de vară sau de iarnă), Campionatul european sau mondial de fotbal, alte evenimente sportive importante.



„Am rămas cu amintiri plăcute despre acest proiect, mai ales în legătură cu faptul că am fost concurenți adevărați, la fel ca în viața reală, dar, de asemenea, am fost și colaboratori, uneori lucrând în perechi sau echipe, chiar dincolo de frontiere! Am construit și folosit o gamă largă de resurse: desene, videoclipuri, prezentări, carduri flash, concursuri, puzzle-uri, căutări pe Internet, poezii, jocuri interactive.

Consider însă că rezultatul cel mai remarcabil al acestui proiect este interesul crescut pentru sport în general și pentru eroii și eroinele sportive. De exemplu, atunci când am vorbit despre eroii noștri, colegii mei și cu mine am votat pentru Lucian Bute și chiar am lucrat la prezentarea vieții sale și a realizărilor sale, deși el nu este un olimpic”.

În concluzie, tineri din Europa au învățat unii de la alții în acest proiect despre țările lor și au aflat multe lucruri interesante în legătură cu sportul din atâtea alte țări europene. Am devenit astfel mai conștienți de idealurile olimpice și avem un respect mai mare – cum și trebuie – în ceea ce privește efortul și angajamentul sportivilor din țara noastră și din alte țări.

Mădălina Eparu, clasa a VI-a A
prof. Daniela Bunea





Scurtă descriere

Acest proiect european a fost unul scurt și rapid. Organizat în cinstea Zilei Europene a Limbilor 2012, 26 septembrie, desfășurat în timpul ultimelor zile de vacanța de vară și primele zile ale unui nou an școlar, a entuziasmat elevi cu vârste între 9 și 12 din întreaga Europă care au fost invitați să fotografieze lucruri, oameni, locuri reprezentând peisaje lingvistice din lumea din jurul lor - cuvinte într-o altă limbă europeană, nu în limba lor maternă.

Fotografiile, însoțite fiecare de un formular de candidatură care conținea detalii despre numele fotografului, vârsta, limba maternă, limba din fotografie, titlul fotografiei, au intrat într-un concurs de fotografii. Aici este spațiul de lucru al proiectului: <http://newtwinspace.etwinning.net/web/p83378/welcome>, iar acesta este blogul său: <http://europeandayoflanguages2012.blogspot.ro>

Inovația pedagogică și creativitatea

Cu acest proiect relativ simplu, cei 34 de parteneri din 33 de școli din 12 țări europene (Croatia, România, Italia, Franța, Grecia, Turcia, Polonia, Portugalia, Marea Britanie, Letonia, Lituania și Bulgaria) au avut în vedere în principal dezvoltarea competențelor TIC ale elevilor și a abilităților lor lingvistice. Elevii noștri au devenit mai interesați de limbile moderne, dar și de fotografia digitală. Aspectul cel mai inovator și creativ al acestui proiect este reprezentat de accentul pe imagine și pe interpretarea ei.

Proiectul eTwinning LINGUISTIC SCENERY

Coordonator : prof. Daniela Bunea

Integrarea în curriculum

În timp ce se pregăteau pentru începerea unui nou an școlar, elevii mei (copii de 11-12 ani, elevi în clasa a șasea acum, aflați în al patrulea an de învățare a limbii engleze) au beneficiat de șansa de a-și exercita abilitățile de exprimare în limba engleză prin:

- ▶ crearea unui titlu potrivit (folosind cuvinte-cheie, simboluri, cu atenție la ortografie și punctuație);
- ▶ exprimarea a ceea ce îți place;
- ▶ scrierea unui scurt comentariu la o postare pe un blog.

În același timp, ei și-au reamintit noțiuni învățate în timpul lecțiilor de TIC, cum ar fi:

- ▶ editarea unei fotografii (folosind mai ales Paint);
- ▶ folosirea e-mail-ului;
- ▶ navigarea pe un wiki

(pentru unii elevi, clasa a cincea a fost prima dată când au avut lecții de TIC).

Colaborarea între școlile partener

Cronologia concursului și regulile acestuia au fost decise în cursul lunii august 2012, de către cei doi profesori fondatori: Ksenija Vidmar-Nincevic de la Osnovna Skola Bartula Kašića din Zadar, Croatia și Daniela Bunea de la Colegiul Național Gheorghe Lazăr din Sibiu, România.

Au fost luate în considerare însă și sugestii făcute de cadrele didactice participante, cum ar fi acceptarea și afișarea de fotografii realizate de elevi mai mari (care, însă, nu au intrat concurs). Ele au fost puse în aplicare atunci când a fost posibil.

Cei 9 membri ai juriului au fost invitați să jurizeze cu ajutorul multora dintre cadrele didactice partener - am insistat să avem în juriu profesori de discipline diferite, din diferite țări, buni cunoscători ai limbii engleze și cu competențe de fotografie cel puțin de bază.

Noi toți, partenerii din proiect - elevi și profesori, am colaborat în principal prin e-mail și prin comentarii scrise în spațiul virtual eTwinning și pe blog.



„Urmând instrucțiunile de pe afișul concursului, elevii participanți la concurs, printre care m-am numărat și eu, au făcut fotografii folosind fie un telefon mobil, fie un aparat de fotografiat digital. Fiecare a editat apoi fotografia sa în ceea ce privește luminozitatea, contrastul, dimensiunile, apoi i-a dat un nume adecvat.

Pasul următor a fost să trimitem fiecare fotografia prin e-mail la adresa stabilită pentru concurs, împreună cu formularul de candidatură completat corect - un document Word destul de ușor de editat. Începând cu 16 septembrie, pentru o perioadă de 10 zile, elevii din proiect (106 în total) am fost înregistrați în spațiul virtual eTwinning și am fost invitați să vizualizăm cele 121 de fotografii și să decidem care fotografie (una singură) ne-a plăcut cel mai mult, scriind un scurt comentariu la pagina respectivă în wiki. Acesta este link-ul pentru un screencast cu pagina wiki a fotografiei care s-a dovedit până la urmă a fi preferata noastră: <http://screenr.com/3LA7>.” (Andreea Paștiu, clasa a VI-a B)

Sustenabilitate și transferabilitate

Aceasta este cronologia proiectului:

- 25 august: înaintarea propunerii de proiect către cele două Birouri de Asistență Națională, croat și român;
- 31 august - 15 septembrie: sunt trimise fotografiile pentru concurs;
- 16 - 25 septembrie: membrii juriului evaluează toate fotografiile și decid care sunt cele câștigătoare (5 locuri); tot acum are loc și votul online pentru stabilirea fotografiei preferate de elevi;
- 26 septembrie: fotografiile câștigătoare sunt anunțate în spațiul virtual eTwinning și pe blog - acesta este linkul pentru prezentarea învingătorilor: http://www.youtube.com/watch?v=Q3js_yJocx8; sunt acordate certificate și este sărbătorită Ziua Europeană a Limbilor;
- 27 septembrie: închiderea proiectului.

Cronologia ar putea fi adaptată pentru a sărbători și alte Zilele europene, sau pentru elevi de vârste diferite, din școli întregi, sau cu video clipuri în loc de fotografii (pentru elevii mai mari).

Observațiile membrilor juriului ar putea fi folosite pentru a-i consilia pe elevi în concursuri viitoare de fotografii, cu privire la ceea ce ar trebui să caute, să acorde atenție atunci când fac și/sau editează o fotografie, astfel încât fotografia să fie de bună calitate și apreciată.

Rezultate și beneficii

Principalele beneficii ale proiectului nostru sunt:

- participarea responsabilă la un procedeu de votare (un singur elev a votat de două ori);
- stimă de sine crescută pentru fotografi, cărora le-au fost apreciate fotografiile prin comentarii laudative și certificate;
- cunoașterea bogatei diversități lingvistice a Europei;
- motivație pentru învățarea limbilor străine, în general, și a limbii engleze în special;
- stimularea dezvoltării competențelor TIC - pentru a edita fotografii mai bune, de exemplu.

Daniela Bunea

Fotografia câștigătoare:





Proiectul educațional "Noaptea Bibliotecilor"

Coordonator: bibliotecar Marinela Rusu

Colegiul Național „Gheorghe Lazăr” din Sibiu a participat, și în acest an, la programul special oferit de Biblioteca ASTRA Sibiu cu ocazia **Noptii Albe a Bibliotecilor**.

Am avut ocazia să participăm la o serie de activități interesante destinate copiilor, dar și adulților. Activitățile propuse de partenerii noștri au acoperit o paletă largă, pornind de la expoziții de caricaturi, desene, la activități culturale și creative.

Elevii și profesorii noștri au fost implicați în desfășurarea următoarelor activități:

- ◆ **Nicolae Steinhardt și lumea artelor plastice: „frumosul nu-i decât făgăduința fericirii”** – recital de poezie: prof. Rita Chirian, foști și actuali elevi, poeți lăzăriști – Vlad Pojoga, Cristina Jidveianu, Ioana Vintilă.
- ◆ În sala de consiliu s-a organizat **Copacul cu cuvinte frumoase**, biblioatelier de idei creative. Tema atelierului a fost „reciclare cuvinte, hârtie și idei preconceptuate”. De asemenea, la parterul clădirii, vizitatorii au putut admira expozițiile de desen și benzi desenate.
- ◆ Secția pentru copii și tineret ne-a pregătit o serie de jocuri și activități interactive. O mulțime de copii au participat la **Aventuri în lumea cărții și Cu lanterna prin bibliotecă**.
- ◆ Începând cu ora 20, am pășit în lumea teatrului. Au fost interpretate sceneta „*Un smecher la lecție*” și piesa de teatru „*Portretul colegei de bancă*” de Mircea Sântimbreanu. Și, evident, din grupul celor mici nu a putut lipsi „*Dansul lui Moș Ene*”, realizat de voluntarii Secției pentru Copii.

Seara s-a încheiat pe ritmuri muzicale. Am dansat și am cântat cu toții: mici și mari. A fost o experiență minunată și toată lumea așteaptă anul viitor!



Am participat la câteva activități realizate de Secția pentru copii și tineret. Am fost prietenul și colegul lui Tilică, personajul principal din sceneta „*Un șmecher la lecție*” de Mircea Sântimbreanu.

După cum m-am așteptat, a fost foarte frumos și organizatorii merită toată stima și admirația mea.

Cristian Volosciuc, clasa a VII-a A

La “Noaptea Bibliotecilor” au fost o mulțime de expoziții interesante și frumoase. Cea care mi-a atras atenția cel mai tare a fost **Expoziția de caricaturi și benzi desenate**. Expoziția a fost organizată la parterul bibliotecii. Panoul, realizat sub forma unei cărți imense, conține caricaturi și benzi desenate cu personaje care ne încântă copilăria: Tintin, eroul francez care ne poartă în jurul lumii, Tom și Jerry, îndrăgitele personaje de desene animate.

Ioana Negrea, clasa a VI a A

Am fost încântat să particip la „Noaptea Bibliotecilor”, ca voluntar. Am făcut parte din grupa de teatru, împreună cu surorile mele Miru și Dida (Miruna și Diana Dobrotă). În sceneta „*Un șmecher la lecție*” am jucat rolul lui Tilică, un elev neastâmpărat care își propune să amuze prin neștiința sa întreaga clasă. Am făcut parte și din grupul de copii care au interpretat „*Dansul lui Moș Ene*”. Activitățile au fost amuzante și doresc să particip și anul viitor. Mulțumesc doamnei bibliotecare, Ana Coca, care ne-a îndrumat.

Tilică (Dobrotă Tudor, clasa a VII-a A)

Mă numesc Raluca Negrea și am participat la biblioatelierul de idei creative **Copacul cu cuvinte frumoase**. Tema atelierului a fost: reciclare cuvinte, hârtie și idei preconceptuate. Folosind hârtie reciclabilă (cărți vechi, reviste, reclame) am făcut diverse obiecte: felicitări, ornamente de Crăciun, desene, obiecte decorative. A fost foarte interesant și distractiv.

Raluca Negrea, clasa a V-a B

Pentru noi, voluntarii din cadrul Secției pentru copii și tineret a Bibliotecii Astra Sibiu, „Noaptea Albă a Bibliotecilor” a fost încununarea tuturor eforturilor depuse de copii de-a lungul întregii veri. Probabil că nu știți, dar noi am fost prezenți acolo de la început verii, în cadrul programului BiblioVacanța, ce se organizează în fiecare vacanță. Mi-a făcut o deosebită plăcere să lucrez cu ei, cei mai mici dintre actori. Pur și simplu te umpli de energie pozitivă atunci când zâmbești și râzi alături de ei. Sceneta noastră, a celor mai mari puțin, „*Portretul colegei de bancă*” a fost scrisă de Mircea Sântimbreanu și interpretată cu mare plăcere de mine, de Dumitrea Cătălina Minodora și de Frățilă Alexandru. Sunt mândră să lucrez alături de ei. „*Dansul lui Moș Ene*” a fost, de asemenea, pus la punct sub îndrumarea noastră, iar copiii s-au descurcat excepțional. Sunt minunați și sper să ne revedem și anul următor cu aceeași bucurie.

Anamaria Halcea, clasa a X-a G

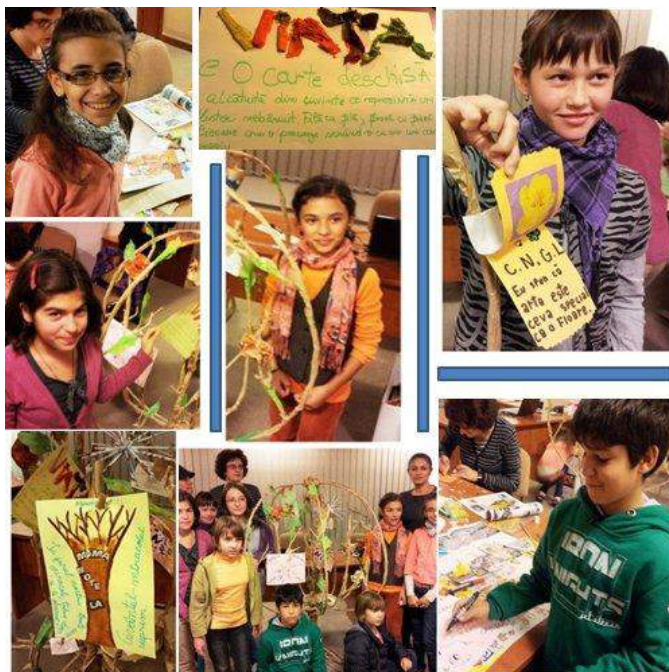

Au participat la activități elevi de liceu și gimnaziu din clasele:

- V B – prof. Filip Raluca
- VI A – prof. Șerb Delia
- VII A – prof. Antonia Ursu
- X G – prof. Dorin Nan
- IX F – prof. Stela Negrea

Reportaj realizat de Teodora Bratu, clasa a VI-a A



Cum descoperim lumea cărții și a informației?

“Invitație în lumea lui Homo lector”

Coordonator: bibliotecar Marinela Rusu

Pornind de la această întrebare, am gândit o serie de activități (formale și nonformale) cu scopul popularizării colecțiilor CDI și a activităților desfășurate aici, în rândul elevilor de gimnaziu din Colegiul Național „Gheorghe Lazăr”. Spunem „am gândit” deoarece activitățile derulate în cadrul acestui proiect sunt, în mare măsură, propuse de elevii noștri și realizate special pentru colegii lor.

Vă invităm să urmăriți câteva exemple: un grup de elevi care vă prezintă, prin intermediul unui „exercițiu de imaginație”, universul clasei a VII-a, elevi din clasa a VI-a care și-au propus să pomoveze „cartea preferată” din acest an școlar, scurte exerciții de creație pornind de la lectura cunoscutului povestitor grec, Esop. De asemenea, vă invităm să pășiți alături de noi pe culoarele Bibliotecii Universitare din Sibiu și vă prezentăm câteva hobby-uri ale colegilor voștri (ocupația favorită în afara școlii). Pe parcursul pregătirii acestor materiale am comunicat, ne-am informat, am exersat utilizarea programelor de editare text, prelucrarea imaginilor, am colaborat și am făcut exerciții de creație.

Textele nu au fost supuse „cenzurii”. În paginile următoare veți regăsi gândurile și preocupările colegilor voștri.

Jurnalul unui puști

Jeff Kinney

Hei!!! Oameni buni ați aflat cea mai nouă veste???

Dacă nu, o veți afla acum

Jurnalul unui puști este pe locul 1, în topul celor mai tari cărți!

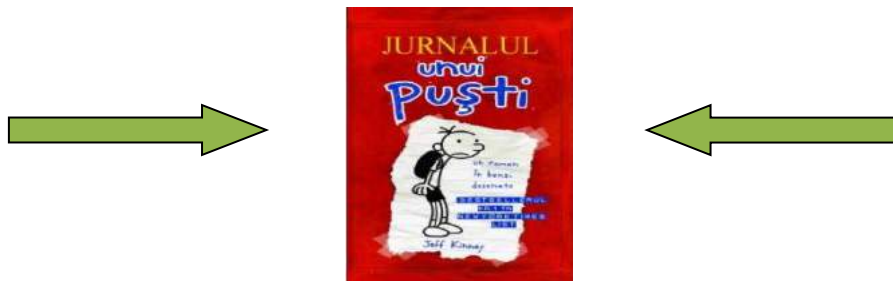

„Jurnalul unui puști” este o carte amuzantă care parcă te introduce într-o lume a filelor care ai vrea să nu se mai termine. Odată ce ai luat-o în mână și ai început să citești ești fermecat.

Această carte are 4 volume foarte tari. În toate aceste volume este vorba de Rodrick, personajul principal și familia lui.

Ce mă reprezintă în această carte?... Ambiția lui Rodrick și puterea de a nu se da bătut niciodată. Pot să spun că sunt din carte, nu?

Ei bine, acum să vă zic ce mi-a plăcut...păi...cam tot mi-a plăcut și vă sfătuiesc să o citiți, este chiar o carte frumoasă. Am învățat și niște expresii noi, ca de exemplu: leapșa brânzei sau strada fantomă, chestii d'astea pe care le inventează Rodrick.

Autorul acesta e super-mega-bestial și a scris niste cărți super-marfă și Rodrick este cel mai tare personaj pe care îl știu și în curând îl veți cunoaște și voi, bineînțeles doar dacă citiți și voi cartea.

!! SUCCES ȘI SPOR LA CITIT !

Marian Mitu, clasa a VI –a A



colegilor mei...

Acest **Jurnal de lectură** îi aparține
ROXANEI VASII, din clasa a VI-a B
(nu sunt secrete personale!!!)

Impresionată de aspectul cărții eu mi-am spus: De ce nu?

Când am ieșit de la școală am dat fuga la librărie și am cumpărat-o. Am găsit-o la un preț acceptabil, doar 35 de lei. Și cam așa am ajuns eu proprietara unei cărți care la început nu mi se părea chiar superbă dar, după ce am citit-o, a devenit "MOTTO-UL MEU ÎN LUMEA CĂRȚILOR".

„**Însemnările unei puștoaice**” prezintă întâmplările și experiențele trăite în gimnaziu de Nikki Maxwell și adversara ei, Mackenzie. Dar sunt, în același timp, întâmplările și experiențele prin care trec eu, sora mea, Andreea, și prietenele noastre, Diana și Denisa.

Iată câteva secrete și instantanee din viața lui Nikki și ale mele... P.S. Personale!

1. Nikki își dorește foarte mult un Iphone cu care să-și impresioneze prietenii.
2. În loc de telefon, Nikki primește de la mama sa un *Jurnal* pe care îl consideră inutil.
3. „Imaginea mea”: inteligentă, frumoasă, corp perfect, haine de firmă, cadouri de la iubitul care mă adoră.
4. Urăște hainele de „fițe” deoarece nu-i vin bine.
5. Nu și-a făcut niciun prieten și are un sentiment de parcă îi umblă o broscuță prin stomac.
6. Este îndrăgostită de un băiat și este „cu capul în nori”.

1. Și eu, la fel, am înnebunit-o pe mama până mi-a luat unul. În clasele I-IV, eram „penală” cu un telefon așa mare.
2. Greșești!!! Eu mi-am cumpărat unul singură. Și este chiar folositor.
3. Nu cred că ești așa în realitate.
4. Stai calmă!!! Pe la 16 – 17 ani, le vei iubi.
5. Cu o pereche de blugi de “fițe” și cu părul făcut la coafor vei avea toată școala la picioare.
6. Știu cum este, dar îți dau un sfat bun... Nu te lăsa coplesită de ochii lui.

Simbol

Trusa de machiaj 😊 când ești prin clasa aVI-a crezi că ești matură și independentă, iar trusa de machiaj este cel mai bun mod de a-ți exprima maturitatea. Este „perioada adolescenței!”

Impresii

- ❖ Oferă amuzament
- ❖ Lectura este plăcută și ușoară
- ❖ Personajul preferat: Nikki
- ❖ Personaj mai puțin plăcut: Mackenzie
- ❖ Mi-a plăcut paragraful în care cele două personaje (pentru care sentimentul de antipatie este reciproc) “se bat” pentru un băiat.
- ❖ A fost amuzant când Nikki a adormit cu părinții ei.
- ❖ Mackenzie nu îmi place deloc. Este prea încrezută.

Sfaturi pentru Nikki:

- 👉 Nu mai fi așa negativistă!
- 👉 No o lăsa pe Mackenzie să râdă de tine!
- 👉 Ia-ți repede un Iphone!
- 👉 Îmbracă-te la modă tot timpul!
- 👉 Fi mai impunătoare și mai cool!



Pagini realizate de:

Roxana Vasii – clasa a VI-a B
și
Marian Mitu – clasa a VI-a A

Bibliografie:

Kinney, Jeff – *Însemnările unui puști*, București: Editura Art, 2011.

Russell, Rachel Renée - *Însemnările unei puștoaice*, București: Editura Arthur, 2011.

Webografie:

<http://www.editura-art.ro/carte/jurnalul-unui-puti>, accesat la 22.10.2012.

http://en.wikipedia.org/wiki/Rachel_Renee_Russell, accesat la 18.10.2012.



Scurt amuzament

Exercițiu de imaginație

Având la dispoziție un dicționar de sinonime, cu multă voie bună și entuziasm, am început să “jonglăm” cu cuvintele. Am încercat să creăm câteva jocuri de cuvinte cărora să le găsim o înlănțuire logică, dar amuzantă.

Material realizat de: Rechert Daniel, Maxim Elvis, Mihali Vlad, Prundurel Claudiu și Boncea Andrei (Clasa a VII-a B)... susținuți în activitatea lor creativă de Loredana Gogoșe (XII F).

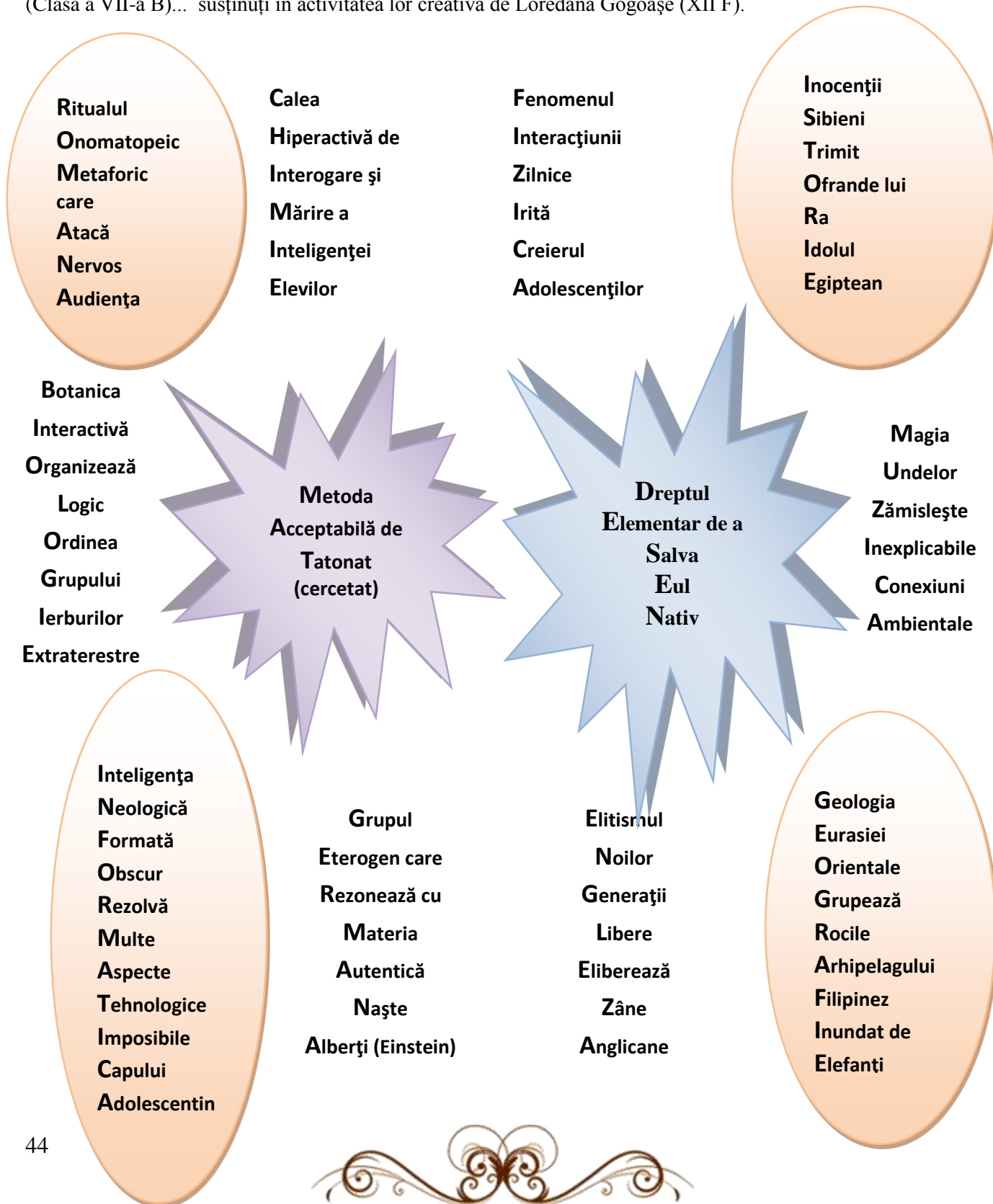

Să rescriem povestea...

Capra și lupul

de Daria Cîrstea



Cocoțată pe o stâncă, o căpriță păștea liniștită smocurile rare de iarbă ce se șteau din crăpăturile pietrelor. Un lup, atras de mirosul caprei purtat de vânt până la el, se apropie de țăncul înalt. Văzând că nu poate ajunge la prada pe care o râvnea, lupul spuse cu glas mios:

„Nu credeam să mai apuc ziua în care o voi vedea pe însăși zeita Caprelor, pe care nu o întrec în frumusețe niciuna dintre suratele sale! O, căpriță albă ca neaua și cu cornițe de argint, de ce te chinuiești mâncând firele alea nevrednice de buruieni arse de soare? Coboară aici, pe pajiște, căprițo, căci doar aici vei găsi iarba proaspătă și verde ce merită, într-adevăr, atenția unei regine cum ești tu! Nu te poți mulțumi cu lucruri ce bucură doar caprele de rând, ce-s mult mai prejos decât tine...”

Fermecată de laudele iscusite ale lupului, naiva capră coborî pietrele înalte și ascuțite, fără să țină seama de primejdia ce o pâdea. Dintr-un salt, lupul se și repezi asupra ei, sfâșiind-o pe dată cu colții săi tăioși și ascuțiți ca niște pumnale.

Apoi, trecându-și limba peste botul plin de sânge, vicleana fiară cugetă cu mulțumire:

“Lingușitorii se înfruptă din cei ce cască gura ascultând la ei”.

Lupul și capra de pe costișă

fabulă de Esop

O capră păștea odată pe o costișă la poalele căreia dădea târcoale un lup înfometat, dornic să o prindă și să o înfulece. Întrucât lupul nu avea îndemânarea de a se cățăra pe costișă, a înghițit în sec și i-a spus caprei:

"Vai de tine, biată faptură. Ai părăsit câmpia și imașurile pentru a pășuna pe povârnișul ăsta? Nu cumva să faci un pas greșit, să cazi de acolo și să îți găsești moartea."

Drept răspuns, capra i-a zis lupului astfel:

"Știi că de mult îmi dai târcoale. Ce te face să crezi că voi coborî de pe costișă ca să mă poți mânca drept prânz ?"

Morală:

Adeseori alții îți dau sfaturi avantajoase pentru ei, dar periculoase pentru tine.

Herodot ne spune despre Esop că a fost “un sclav al lui Iadmon”, devenit om liber, și că a trait în timpul faraonului Amasis (secolul VI - î. Hr.).

Esop a fost un renumit povestitor al Greciei Antice. Fabulele și povestirile care îi sunt atribuite, le puteți găsi la CDI, în volumul „*Esopia*”.

Webografie:

1. <http://www.google.ro/search?hl=ro&client=firefox-a&rls=org.mozilla:en-US:official&channel>, accesat la 21.11.2012.
2. <http://copiipovesti.blogspot.ro/2010/05/lupul-si-capra-de-pe-costisa-fabula-de.html>, accesat la 21.11.2012.

Bibliografie:

Esopia, București: Editura de Stat pentru Literatură și Artă, 1958.



Acțiune de voluntariat "Suflet de copil, suflet de bunic"

Coordonator : prof. Dana Săcelean

Elevii din Colegiul Național "Gheorghe Lazăr" au încheiat primul semestru din acest an școlar printr-o activitate de voluntariat devenită deja cunoscută și apreciată.

În acest an, proiectul "Suflet de copil, suflet de bunic", realizat în cadrul parteneriatului încheiat între C.N.G.L. și Căminul Spital Nr.1 Sibiu, a fost înscris în cadrul Campaniei "Școala care dăruiește" organizată de Fundația ECLD România, campanie care urmărește promovarea și sprijinirea inițiativelor umanitare organizate de elevi și profesori în școlile din toată țara. Astfel, pe lângă cadourile oferite de elevii colegiului nostru, persoanele internate la cămin au beneficiat de cadouri oferite de partenerul nostru din acest an, Fundația ECDL România.

Prin acest proiect, școala noastră urmărește implicarea elevilor de gimnaziu și de liceu din C.N.G.L. în problemele comunității prin adoptarea unei atitudini active care să formeze responsabilități, spirit civic, respect și atitudini pozitive față de persoanele cu nevoi speciale.

Activitățile s-au desfășurat în perioada 3–20 decembrie 2012 și au parcurs mai mulți pași: activități de documentare (colinde, obiceiuri, obiecte decorative specifice Crăciunului); realizarea obiectelor/ornamentelor specifice perioadei de iarnă (suporturi pentru lumânări, ornamente pentru brad etc.), achiziționarea pungilor de cadouri și vizita la Căminul Spital Nr. 1 Sibiu.

S-au implicat în proiect elevi voluntari din clasele a VI-a A, a VII-a A, a VII-a A, a VIII-a B, a X-a I și a XI-a G, împreună cu: responsabilul CDI – bibliotecar Marinela Rusu, prof. Raluca Filip, prof. Gabriela Săndulescu, prof. Antonia Ursu, prof. Adina Stănculescu și prof. Dana Săcelean. Și, nu în ultimul rând, părinții copiilor care au asigurat baza materială pentru procurarea cadourilor și realizarea ornamentelor;

Am participat cu multă plăcere la proiectul de voluntariat „Suflet de copil, suflet de bunic”, începând cu anul anul 2009.

Am confecționat ornamente, am pregătit pungi de cadouri, am pregătit spectacole de colinde și i-am vizitat pe bătrâneii de la Căminul Spital.

Cred că am reușit să aducem puțină bucurie în sufletul lor.

Bianca Oprea, clasa a VIII-a B
bibliotecar: Marinela Rusu





Pitici în Țara lui Gulliver?

În 17/18 noiembrie 2012, Biblioteca Universității “Lucian Blaga” din Sibiu și-a deschis porțile pentru toate categoriile de cititori din Sibiu: mici și mari. Evenimentul cultural denumit sugestiv *Nocturna Bibliotecilor* a fost inițiat de Asociația Bibliotecarilor din România și s-a desfășurat la nivel național în diverse tipuri de biblioteci: publice, universitare etc.

Două grupe de elevi lăzărești din clasele a V-a și a VII-a au participat la diverse ateliere organizate în cadrul acestei manifestări culturale.

Ne-am putea pune întrebarea: Care este rostul unor copii de 10 – 11 ani pe culoarele unei biblioteci universitare? sau Ce lucruri comune, familiare sau interesante pot găsi ei aici?

Răspunsul îl aflați în rândurile următoare:

Anul acesta școlar, am vizitat pentru a doua oară Biblioteca Universității “Lucian Blaga”.

Prima vizită am făcut-o anul trecut când am vizitat *Expoziția Frații Grimm*. Acolo am văzut cărți scrise de Frații Grimm și tipărite în diverse limbi (de la limba germană, până la limba japoneză), desene realizate de autori, manuscrise. Doamnele bibliotecare ne-au arătat cum funcționează softul de bibliotecă și cum să facem o scanare.

În acest an, împreună cu colegii mei din clasa a VII-a și a V-a, însoțiți de doamnele profesoare Antonia Ursu și Raluca Filip și de doamna bibliotecară Marinela Rusu, am participat la **Nocturna Bibliotecilor**. Ne-a fost prezentat un curs de prim ajutor, am vizionat filme documentare și am realizat diverse ornamente, colaje și desene în cadrul unui atelier de creativitate cu tema *Toamna*.

Putem spune că a fost o activitate de familie deoarece o parte dintre colegi au venit cu frații sau cu surorile lor.

Adriana Cucu, clasa a VII –a A



În 17 noiembrie, am participat la **Nocturna Bibliotecilor**. Mi-a plăcut mult activitatea studenților de la Medicină: “*Inițiere în acordarea primului ajutor*”. Am învățat o mulțime de lucruri: cum să reacționez în cazul în care au loc accidente la care sunt martor. Nu se știe niciodată când poți avea nevoie de astfel de informații!

De exemplu:

- dacă găsesc un om leșinat pe stradă trebuie să-i verific pulsul și să văd dacă respiră;
- există și „metoda cu datul palmelor”, dar aceea, din câte am văzut, nu funcționează întotdeauna;
- dacă are căile respiratorii blocate, încerc să le eliberez și îi fac respirație „gură la gură”;
- dacă persoana nu devine conștientă, trebuie chemată imediat ambulanța.

Atenție !!! În cazul în care considerați că nu vă pricepeți sau nu cunoașteți tehnicile de resuscitare a pacientului, mai bine așteptați ambulanța.

Cristian Volosciuc, clasa a VII –a A

Pasiunea mea:**Rottweilerul. Să cunoaștem rasele de câini...****Descriere:**

Rottweilerul este o rasă de câini de origine germană. La început a fost folosit pentru paza turmelor de oi, apoi a devenit câine de companie, de pază și de apărare. Această rasă a fost înregistrată pentru prima oară de American Kennel Club, în 1931.

Este un câine de talie mare, are nevoie de spațiu și mănâncă foarte mult.

Trăsături pozitive:

- Iau ușor urma (câini de vânatoare, câini polițiști), câini ciobănești de pază și de protecție;
- Puternici;
- Loiali, atașați de familie, protectivi;
- Sunt ascultători și se dresază ușor.

Trăsături negative:

- Pot fi agresivi și dominanți dacă nu sunt dresați corect;
- Nu sunt recomandați persoanelor timide. Au nevoie de un stăpân puternic.

Rottweilerul îmi place foarte mult și chiar dacă este o rasă puternică și masivă de câini, mie îmi place mai mult decât orice rasă de pe planetă. Ei sunt foarte deștepti și atenți cu lucrurile pe care le fac și chiar dacă se spune că sunt câini de atac și de pază sunt pe lângă asta foarte jucăuși și frumoși. Au o blană care strălucește mereu și chiar dacă nu îl speli nu are pureci, așa cum au alți câini.

Iată câteva poze cu ei...

Și o poză cu rottweilerul meu...

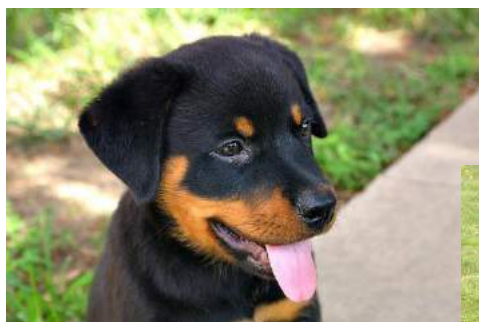

Ștefan Hoza, clasa a VI-a A

Webografie:

- <http://cainele-nostru.blogspot.ro/2010/04/caine-rottweiler-trasaturi-si-dresaj.html>, accesat la 26.10.2012.
- <http://www.dogvet.ro/rottweiler.html>, accesat la 26.10.2012.

Bibliografie:

- Neamțu, Coriolan – *Cîinele, prietenul nostru*, București: Editura Sport – Turism, 1979.



Pasiunea mea: Electronica
Amplificator cu circuitul integrat TDA 2030

În schema următoare am reprezentat, cu ajutorul programului *Multisim 11*, un amplificator cu circuitul integrat TDA 2030.

Pentru alimentarea montajului am folosit o sursă de tensiune continuă, iar pentru simularea funcționării am folosit un generator de semnale XFG 1 și un osciloscop cu 2 spoturi, XSC 1.

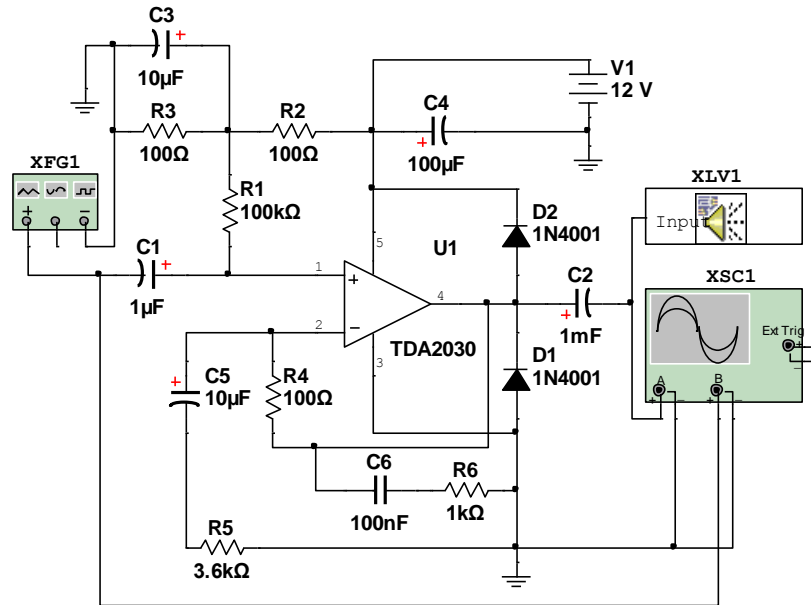

Pe ecranul osciloscopului se pot vedea semnalele de intrare (cel cu amplitudinea mai mică) și de ieșire (cel cu amplitudinea mai mare), reproduse în graficul care urmează. Din grafic, se observă că semnalul de ieșire este mult mai mare decât cel de la intrare, deci amplificatorul este funcțional.

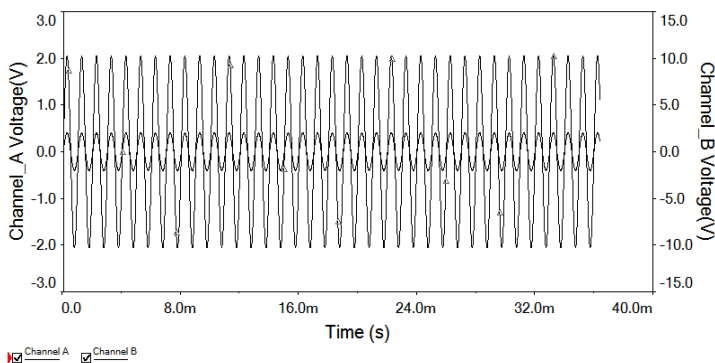

Circuitul de mai sus, care se poate vedea în fotografia alăturată, l-am realizat și practic, la Palatul Copiilor, în cadrul Cercului de electronica. Acest amplificator se poate folosi pentru amplificarea semnalelor muzicale de la CD Playere, telefoane mobile, etc și pentru ascultarea melodiilor în boxe.

Cristian Volosciuc, clasa a VII-a A



Selecție realizată de
dr. psih. Valeria Purcia, cons. școlar

Lupul alb și lupul negru

Casa celor 1000 de oglinzi

Cu mult timp în urmă, într-un sătuc, se găsea un loc cunoscut drept "Casa celor 1000 de oglinzi". Un cățelus mititel, vesel din fire, aflând de acest loc, s-a hotărât să-l viziteze. Când a ajuns, sărea fericit pe scări și a intrat în casă. S-a uitat pe hol cu urechiușele ciulite și dând din coadă. Spre marea sa surpriză, s-a trezit privind la alți 1000 de cățeluși fericiți, care dădeau din coadă ca și el. A zâmbit, și a primit înapoi 1000 de zâmbete, la fel de calde și prietenoase. Când a plecat, s-a gândit: "Este un loc minunat. Mă voi întoarce să-l vizitez!"

În același sat, alt câine, care nu era la fel de fericit ca primul, s-a hotărât și el să viziteze casa. A urcat cu greu scările, cu coada între picioare, și capul lăsat. Când a văzut 1000 de câini neprietenoși uitându-se la el, s-a speriat și s-a zbârlit pe spate, mârâind. Când ceilalți 1000 de câini au început și ei să se uite urât, a fugit speriat. O dată ieșit afară, s-a gândit: "E un loc îngrozitor, nu mă mai întorc acolo niciodată".

Morala: Toate chipurile sunt oglinzi.

Ce fel de reflexie vezi pe chipul celor pe care îi întâlnești?

Webografie:

<http://dincolo-de-orizont.blogspot.ro>, accesat la 21.11.2012.



Există o veche istorisire a indienilor Cherokee despre căpetenia unui mare sat. Într-o zi, acest conducător a hotărât că a sosit timpul să-l învețe pe nepotul său preferat ce înseamnă viața.

"Fiule, în mintea și în inima fiecărui om se duce o luptă. Este ca și cum în noi ar trăi doi lupi imenși: unul alb și unul negru. **Lupul alb** este bun, blând și inofensiv. El trăiește în armonie cu tot ceea ce se găsește în jurul lui și nu se simte atacat atunci când nimeni n-a avut această intenție. Lupul bun - stabil și puternic datorită faptului că înțelege cine este și de ce este capabil - luptă doar dacă e corect să o facă și când trebuie, pentru a se proteja pe el sau pentru a-și apăra familia (și chiar și atunci o face cu măsură). Are grijă de toți ceilalți lupi din haita sa și nu se comportă niciodată altfel decât este. Dar în interiorul nostru trăiește și un **lup negru**, iar acesta este foarte diferit. El este agitat, mâniș, nemulțumit, invidios și temător. Până și cel mai neînsemnat lucru îl face să izbucnească într-o criză de furie. Se luptă cu toata lumea, tot timpul, fără niciun motiv, este un războinic nebun. Nu poate gândi limpede, pentru că lăcomia de a avea mai mult, mânia și ura îl copleșesc. El caută cearta oriunde merge și de aceea o găsește cu mare ușurință."

Pironit locului de povestea bunicului, băiatul se agăță de hainele lui și îl întrebă pe nerăsuflăte:

"Care dintre cei doi lupi va învinge, bunicule?"

Cu un zâmbet cunoscător și o voce fermă, puternică, bătrânul îi spune:

"Cel pe care îl vei hrăni!"

Webografie:

<http://www.colmil-mv.ro>, accesat la 22.11.2012.



Thanksgiving (Sărbătoarea mulțumirii)

Coordonator: prof. Laura Seicean

Originea ei este încă de la 1620, în Plymouth, Massachusetts unde, după o iarnă grea, în care s-a murit din cauza foametei, pelerinii englezi supraviețuitori s-au împrietenit cu triburile de indieni Wampanoag, de la care au învățat cum să vâneze, să pescuiască și să cultive plante. În toamna anului 1621 au reușit să adune suficientă mâncare pentru a supraviețui peste iarnă. În semn de mulțumire, coloniștii englezi i-au invitat pe indienii băștinași la un ospaț, care a durat timp de trei zile.

Dincolo de evenimentul istoric în sine, această sărbătoare este o reîntoarcere simplă spre propria familie căreia este bine să-i dăruim mulțumiri și o părticică din timpul nostru.

Animați de această idee, elevii clasei a V-a au desfășurat o activitate în cadrul orei de religie care a constat în confecționarea de felicitări cu mulțumiri adresate atât lui Dumnezeu, cât și părinților lor. Modelul acestor felicitări a fost printat din mediul online și lipit pe o parte a felicitării, care cuprindea mesajul de mulțumire către Dumnezeu, iar pe cealaltă parte, copiii și-au pus la contribuție inspirația și imaginația pentru a crea propria variantă de felicitare cu mesaje către părinți.

Materiale necesare: felicitări printate – adresa web: <http://yourway.net/printables/gratitude-journal.pdf>, carton de diverse culori, carioca, culori, sclipici, lipici, foarfecă și multă imaginație.

Copiii au muncit intens și au fost foarte bucuroși să ducă un astfel de cadou acasă.

Iată câteva astfel de mesaje:

“Pt. mama

Îți mulțumesc foarte mult pentru tot ceea ce m-ai învățat și că ai avut grijă de mine. K.”

“Dragii mei,

Vă mulțumesc că m-ați crescut cum nimeni nu a mai făcut-o. Nu vă pot spune cât de mult vă iubesc pentru că nu există cuvinte atât de frumoase.”

“Lui mami îi mulțumesc pentru că e foarte bună cu mine, iar lui tati îi mulțumesc că mă duce și mă aduce în fiecare zi la școală!”

“Pentru mami și tati, vă mulțumesc că îmi sunteți părinți. Vă iubesc mai mult decât vă puteți imagina. Vă iubesc și vă respect deoarece sunteți părinții mei.”



“Dragă mama, eu te iubesc foarte mult! Îți sunt foarte recunoscătoare pentru că mi-ai dat viață, mă ajuți foarte mult în viața de zi cu zi, mă înțelegi chiar și atunci când iau note rele sau ceva asemănător. Îți mulțumesc. Cu drag, fiica ta, D.”



Principiile campaniei:

- Când ți-e sete, bea apă!
- Consumă zilnic porția de 3 legume și 2 fructe
- Consumă zilnic micul dejun
- Ia-ți zilnic porția de 60 de minute de mișcare energetică

Ministerul Sănătății, prin Direcțiile Județene de Sănătate Publică, derulează proiectul **Creșterea accesului la servicii de prevenție medicală, primară pentru copiii și adolescenții din România**. Colegiul Național "Gheorghe Lazăr" din Sibiu este implicat în acest proiect prin activitățile desfășurate în cadrul **Campaniei TU EȘTI VIAȚA**. Acesta se desfășoară la nivel național în perioada august 2010 - aprilie 2013.

Scopul acestui proiect este de a-i determina pe tineri să adopte un regim de viață sănătos bazat pe consumul zilnic de apă, fructe și legume, precum și mișcare.

În acest proiect sunt implicați elevi, 10 profesori, Cabinetul Medical Școlar, Centrul de Documentare și Informare.

Activitățile desfășurate în acest an școlar sunt următoarele:

- Întâlnirea cu mesagerii sănătății, aleși din clasele V-XII și stabilirea activităților pentru semestrul I;
- Popularizarea campaniei în rândul elevilor prin distribuirea de broșuri, pliante, panouri;
- Documentarea/informarea elevilor prin realizarea de proiecte;
- Prezentarea celor mai sănătoase alimente, printr-un atelier de preparare și combinare;
- Activități sportive.

Radu Vărzaru și Vlad Cofaru,
clasa a VII-a A



Campania TU EȘTI VIAȚA

Coordonatori:

prof. Daniela Amariei, prof. Antonia Ursu



MIȘCAREA

În cadrul proiectului menționat am primit, de la Direcția pentru Sănătate, mingi, rachete de badminton, corzi și cercuri care ne-au ajutat în organizarea unor activități sportive distractive și relaxante.

Elevii interesați de jocul de badminton au avut posibilitatea să se inițieze în acest sport. Pentru a juca volei, am făcut echipe mixte, iar la fotbal vrem să facem același lucru în semestrul al II-lea.

Am descoperit multe exerciții interesante pe care le putem face și acasă, cu coarda, cercul sau cu două sticle umplute cu nisip.

La ce ne ajută mișcarea?

- ✚ Prin mișcare fizică, oasele se întăresc, aceasta ajutând la fixarea calciului și a altor minerale;
- ✚ Sporește vigoarea și eficiența în toate domeniile vieții. Te face să ai efectiv chef de viață;
- ✚ Ajută la menținerea unei greutate corporale ideale prin dezvoltarea musculaturii și arderea grăsimii;
- ✚ Stimulează gândirea, voința și favorizează cultivarea unei dispoziții optimiste, pozitive.

Lipsa mișcării duce la...

- ✚ Un risc mai mare față de multe forme de cancer;
- ✚ Obezitate, care aduce multe alte boli;
- ✚ Fragilitatea oaselor (se pot fractura foarte ușor la cele mai mici lovituri).

Ce exerciții trebuie să facem:

- ✚ Mersul pe jos, plimbarea în pas voi;
- ✚ Exercițiul fizic trebuie practicat în mod regulat și, pentru a fi eficient, trebuie să dureze cel puțin 15-20 minute, fără întrerupere, într-un ritm voi.
- ✚ Beneficiile cele mai mari se ating adoptând un program de exerciții fizice zilnice, care să dureze 30-40 minute. Pentru iubitorii de mișcare, există sporturi de performanță care necesită mult mai mult efort.

Andreea Pavel și Iulia Stănesci Coșerea,
clasa a VII-a B





Să cumpărăm local și sănătos!

Coordonator : prof. Daniela Bunea



În fiecare sâmbătă începând cu 1 septembrie 2012, în fața Sălii Transilvania din municipiul Sibiu, se desfășoară Piața Târânească Transilvania. Astfel, între orele 8 și 14, sibiienii și turiștii au ocazie să cumpere produse alimentare proaspete și sănătoase direct de la producători. Această piață volatilă este

„Sunt de părere că munca la acest proiect ne-a dat deja, colegilor mei și mie, competențe și abilități noi! Consider că suntem, în felul nostru, un bun exemplu de folosire a TIC-ului în școli. Suntem creativi și inovatori, și, deși mai avem încă multe de învățat, totuși ne bucurăm foarte mult de călătoria noastră în acest timp!”

Andrada Ion
Clasa a VI-a B

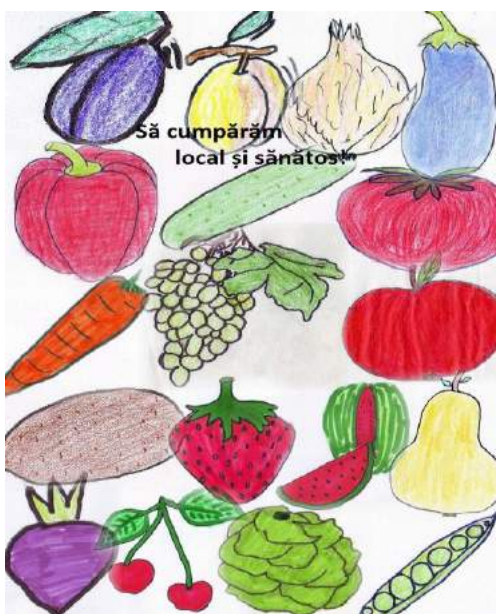

În cadrul proiectului „Să cumpărăm local și sănătos!”, elevii claselor a V-a B, a VI-a A și a VI-a B și-au propus creșterea gradului de conștientizare și înțelegere a grijii pentru un mediu verde. Cu sprijinul Camerei Agricole Sibiu – cu care colegiul nostru a încheiat un acord de parteneriat educațional – încă de la începutul lunii octombrie 2012, purtăm o conversație ecologică, în încercarea de a promova un mediu de viață mai bun și mai „verde”. Obiectivul principal concret îl reprezintă creșterea numărului de persoane, din zona Sibiului, care cumpără alimente proaspete de la fermierii locali.

Ne bucurăm de entuziasmul elevilor, profesorilor, părinților, fermierilor, autorităților locale; că s-au văzut deja schimbări în ceea ce privește interesul și înțelegerea locuitorilor Sibiului, în legătură cu modul mai sănătos de a consuma alimente proaspete tradiționale și că, practic, în fiecare zi, oamenii se implică în campania noastră, pentru beneficiul comunității noastre.

În această eră dominată de TIC, am considerat că realizarea unui site despre o problemă din viața reală, nu poate fi decât valoroasă pentru toți partenerii implicați, încercând în același timp să aflăm mai multe și despre prezentarea informațiilor și a rezultatelor muncii cu ajutorul calculatorului. Acesta este site-ul nostru: <http://sacumparamlocalsisanatos.weebly.com> - un site în continuă creștere, devenind astfel mai bogat și mai util în fiecare zi.

Principalele calități ale site-ului nostru sunt organizarea de bază și utilizarea instrumentelor TIC pentru prezentarea de informații, fapte, constatări, opinii, creații. Întregul site aspiră să fie o colecție de modele de urmat de către oameni din întreaga lume care doresc să ofere contribuția lor pentru o economie mai verde, mai ecologică.

prof. Daniela Bunea



Elevii de la „Lazăr” în expediție cicloturistică

Expediția „PRONATURA” a avut în acest an caracter cicloturistic. Am parcurs peste 170 de km în circuit, în patru etape, cu plecare și revenire în Sibiu. Am trecut peste dealurile și prin văile dintre Cibin, Hârtigaciu, Târnava Mare și Vișa, locuri deosebit de frumoase.

Am pornit pe biciclete în 6 august și am trecut mai întâi prin Gușterița. De la monument, am abordat drumurile comunale și, pe caniculă, cu pauze dese de hidratare, am trecut prin Nou, apoi prin Roșia, iar din Cornățel am pedalat pe DJ 106 și ne-am oprit la Hosman. Lângă Biserica Evanghelică Fortificată, chiar între zidurile de apărare încă bine conservate, ne-am instalat tabăra de corturi. Amenajarea locului de campare și organizarea echipelor, repararea penelor și vizita la Moara Veche au completat programul zilei.

Ziua de marți, 7 august, a fost dedicată orientării sportive și unui parcurs inedit pe biciclete. După ce am vizitat Biserica Evanghelică, ne-am deplasat pe biciclete pe dealul dintre Hosman și Fofeldea, până la liziera pădurii, locul prevăzut pentru startul concursului de orientare sportivă. Componenții celor zece echipe s-au străduit și au reușit să atingă cele 12 posturi de control într-un timp cât mai bun. S-a impus cu timpul de 49 min și 16 sec. echipa condusă de Florian Popa (absolvent, promoția 2011) având în componență pe Traian Suci, Paul Haraga și Flaviu Arseniu – absolvenți ai clasei a VII-a. După o pauză binemeritată, am pornit spre Fofeldea, chiar dacă rezervele de apă au fost epuizate. Cu efort de voință și după ce grupul s-a divizat în două abordând trasee diferite, am explorat dealul dintre cele două localități și am descoperit locuri inedite, accesibile și pe biciclete. Ne-am astâmpărat setea la șipotul din Fofeldea și apoi am pornit spre Hosman. Spre seară, ne-am oprit la Moara Veche. În șură, amenajată pentru sesiunea de comunicări, l-am auzit cu interes pe Mihai Proca, reprezentantul Agenției Regionale pentru Protecția Mediului Sibiu, care cu pasiune ne-a prezentat proiectul pentru protejarea acvilei țipătoare mici în habitatul ei de pe valea Hârtibacului.

După strângerea bagajelor și curățirea locului de campare, am pornit, miercuri 8 august, spre Motiș, pe un traseu inedit. Am trecut prin Nocrich și apoi, înainte de Alțâna, am părăsit șoseaua și am abordat drumul de căruțe de pe malul stâng al pârâului Hârțișoara până în Ghijasa de Sus.

Expediția „PRONATURA” 2012

Coordonator: dr. prof. Dorin Nan

Am revenit pe asfalt pe DJ 141 A și am coborât în Motiș. De aici am pedalat și am împins la biciclete pe drumul comunal până în Valea Calvă. Am părăsit valea și, peste Podișul Furnicilor, am ajuns deasupra satului Motiș. După aprox. 38 km de la plecare, ne-am oprit pe malul lacului denumit „La patru hotare”, granița dintre Motiș, Moardăș, Valea Viilor și Șoala. Ne-am instalat tabăra de corturi și apoi am făcut o baie așteptată de mult timp.

Am pedalat până în Valea Viilor, joi, 9 august, și am vizitat Biserica Evanghelică fortificată, foarte interesantă și bine conservată, aflată în patrimoniul UNESCO. Pe drumul de întoarcere, am desfășurat întrecerea de ciclism cronometrat pe echipe (3,5 km). S-au dovedit cei mai rapizi cei din echipa condusă de Theodor Bran (absolvent 2012), având următoarea componență: Andrei Buzilă, Cătălin Mărcuțiu și Radu Beche, absolvenți ai clasei a VIII-a. După-amiază, am pornit spre Moșna, pe drumuri comunale, unele abandonate, după exodul sașilor. După indicațiile localnicilor am trecut Podișul Holdelor și am ajuns în Moșna, după o oră și jumătate. Am vizitat și aici Biserica Evanghelică fortificată, singura din țară cu coloanele de susținere ale tavanului înclinate. Am revenit, spre seară, în tabără, pe alt drum, cu ani în urmă frecventat de localnici, acum fiind nevoiți să ne facem loc prin via nou plantată și prin hățișul pădurii de pe dealul ce desparte Motiș de Moșna.

Vineri, 10 august, a fost ziua aplicațiilor nautice. Mai întâi, au fost lansate la apă caiacele. Timp de peste două ore, copiii s-au deprins cu utilizarea acestor ambarcațiuni. A urmat concursul la care a participat câte un reprezentant de echipă, pe distanța de aprox. 300 m. Locul I a fost ocupat de Cătălin Mărcuțiu (1 min și 44 sec), locul II de Flaviu Arseniu (1.48) și locul III de Christian Dengel (1.58). După-amiază, prietenul nostru Robert Gutt, expediționar cu ani în urmă, i-a instruit pe copii și tineri cum să utilizeze canoele. Componenții fiecărei echipe, schimbând locurile, s-au deprins cu utilizarea acestora. Concursul s-a desfășurat contra cronometru, pe distanța de 500 de metri, cu întreaga echipă în canoe. Cei mai rapizi s-au dovedit: Andrei Oancea – conducător, Patrick Mihăilă, Tudor Șomcutean și Paul Oancea. Ultima baie în lac a încheiat programul nautic.



Festivitatea de premiere și distribuirea tricourilor expediției au încununat programul sportiv-turistic desfășurat pe durata a cinci zile. În clasamentul general, întocmit prin cumularea punctelor de la cele patru probe (orientare sportivă, ciclism, caiac și canoe), s-au situat pe locul I, la egalitate de puncte, două echipe, cea condusă de Theodor Bran, având în componență pe Andrei Buzilă, Cătălin Mărcuțiu și Radu Beche și echipa lui Florian Popa, care i-a avut alături pe Traian Suciuc, Flaviu Arseniu și Paul Haraga. Programul artistic susținut de participanții la expediție a adus veselie în tabăra noastră prin cântece, versuri și mici scenete. S-au remarcat Andrei Oancea, grupul care a parodiat momente din expediție și echipa celor mai mici expediționari.

Iată câteva reproduceri din jurnalul expediției completat de fiecare echipă.

Paul Păvălă (clasa a IX-a), Teodora Calborean, Andra Pârcălăboiu și Simona Pogor - din a VIII-a: „Ne-a plăcut traseul deoarece nu a fost foarte dificil (proba de orientare – n.a.). Traseul drumeției (peste deal spre Fofeldea – n.a.) nu ne-a plăcut că unii s-au pierdut și mulți au rămas fără apă”.

Ana Drăgan (clasa a X-a), Alexandra Constantinescu, Delia Lazăr-Glad și Daria Brădescu, din a VII-a: „Muzeul din Moșna, pe care l-am vizitat, a fost interesant, mai ales din cauza acelei surprize, liliacul”;

Oprea Corina – (clasa a X-a), Adriana Cucu și Bianca Oprea din a VII-a și Udrea Răzvan din a VI-a: „A doua tabără a fost super OK, deoarece am stat lângă lac și am putut face baie după ce ne-am încălzit pe drum, și ne-a plăcut că ne-au lăsat să stăm cât am putut în apă”.

Oancea Andrei – (clasa a X-a), Tudor Șomcutean (a V-a), Patrick Mihăilă (a VII-a) și Paul Oancea: „Cu ocazia plimbării prin sat, a vizitei și a explicațiilor de la Moara Veche, am aflat lucruri interesante despre sat și despre cum lucrau și trăiau strămoșii noștri”.

prof. Dorin Nan

Sâmbătă, 11 august, am pornit spre casă, tot pe biciclete, pe un traseu, de asemenea inedit. Am revenit pe Podișul Furnicilor și de aici ne-am lansat spre Moardăș, pe malul drept al râului Calva. Din Moardăș am intrat pe DJ 141 A și am pedalat până la Mihăileni. De aici ne-am deplasat până la canionul cu același nume, monument natural geologic, pe care l-am explorat, echipă după echipă. Am revenit în Mihăileni și am continuat pe șosea până în satul Buia. Aici ne-am organizat pentru următorii 25 de km de parcurs pe drumuri comunale și forestiere. Am pornit pe Valea Buii și am trecut pe lângă casele și gospodăriile din cătunul Albi. După o ora jumătate am ajuns pe dealul Brăniștea. Am avansat prin pădurea de foioase până la locul luminat pe Chicera Hambei, somitatea podișului, la 675 m alt. Din cel loc, întorcându-ne privirea, spre nord, se conturau delaurile, pădurile și pășunile pe unde am trecut, locuri deosebit de frumoase. La picioarele noastre se vedeau casele din Hamba și ceva mai departe, spre sud, se deslușea o parte din orașul nostru.

Theodor Bran, absolvent, Cătălin Mărcuțiu, Radu Beche și Andi Buzilă: „Drumul din prima zi a fost potrivit din punct de vedere al dificultății, dar un pic prea lung, iar căldura a fost ucigătoare”; „Informațiile despre acvila țipătoare au fost extrem de interesante”.

Iulia Văidean (clasa a XI-a), Dragoș Preda, Delia Beca și Iustin Văidean (a V-a): „Drumul spre Moșna trebuia verificat înainte! (am avut noroc cu apa primită de la localnici)”.

Adina Gaja – absolventă în 2011, Sara Budrală (a VI-a), Diana Zaharie și Doia Ștefania: „Întrecerea de caiace și canoe a fost cel mai distractiv concurs. Am reușit, în sfârșit, să învingem echipa cu care am concurat”.

Florian Popa – absolvent, Traian Suciuc, Flaviu Arseniu și Paul Haraga, toți din a VIII-a: „Proba artistică a fost amuzantă. Toți au încercat să-i facă pe ceilalți să râdă”.



“Fiecare loc de pe pământ are o poveste a lui, dar trebuie să tragi bine cu urechea ca s-o auzi și trebuie un gram de iubire ca s-o înțelege”.

Nicolae Iorga

Cu ocazia Sărbătorilor de Iarnă, elevii claselor a V-a, a VI-a și a VII-a, și-au propus o incursiune în tradițiile și obiceiurile de Crăciun ale țărilor din spațiul germanofon, Germania, Austria, Elveția, dar și a sașilor de pe meleagurile noastre.

Ei au căutat diferite informații: de la ”Adventskranz”, coronița de brad împodobită cu patru lumânări, reprezentând cele 4 duminici înainte de Crăciun, la împodobirea bradului, la masa tradițională, la rețete, la colindele tradiționale, până la cadourile aduse de către ”Weihnachtsmann”, ”Christkind” sau ”Ruprecht” .

Toate aceste informații au fost prezentate într-un proiect, iar, la sfârșit, elevii au scris o mică scrisoare către Moș Crăciun și și-au exprimat gândurile către anul ce va veni.

Iată câteva scrisori și gânduri ale micilor ”creatori”.

În același timp, elevii claselor V-VII urează cititorilor revistei ”Laboratorul de idei” **„Frohe Weihnachten und ein Glückliches Neues Jahr!”**

Și acum vă prezentăm o mică poezie care redă farmecul lui Moș Crăciun...

Draußen weht es...

de Martin Boelitz

**Draußen weht es bitter kalt,
wer kommt da durch den Winterwald?
Stipp-stapp, stipp-stapp und huckepack -
Knecht Ruprecht ist's mit seinem Sack.
Was ist denn in dem Sacke drin?**

**Äpfel, Mandeln und Rosin´
und schöne Zuckerrosen, auch Pfeffer
nüss´ fürs gute Kind; die anderen, die
nicht artig sind, klopft er auf die Hosen.**

Scrisoare pentru Moș Crăciun

Coordonator : prof. Ramona Szasz

Dragă Bărbosule,

Anul acesta aș dori multe dulciuri, ca de exemplu: Milka Ciocolată, Haribo, Kinder Bueno, Kinder surprise, Poiana Ciocolată, Toffie și multe altele.

Pe lângă dulciuri, mai doresc și haine. Asta este tot ceea ce doresc anul acesta.

Ce aștept eu de la anul 2013...

De la anul 2013, eu aștept:

- ✚ mai mult noroc
- ✚ mai multe zile alături de părinți
- ✚ mai multe note bune
- ✚ mai multă înțelegere cu toți profesorii și colegii.

Cu drag Beatrice Paroș, clasa a V-a B

Scrisoare pentru Moș Crăciun

Eu mă numesc Apostol Alexandra. Anul acesta am fost cuminte, așa încât te voi aștepta pe tine și pe renii tăi să mă vizitați. Nu doresc multe cadouri, ci doar dacă ai posibilitatea, te-aș ruga să vorbești cu unul dintre elfii tăi să-mi fabrice și mie o carte de citit (aventură). Te-aș mai ruga să fie destul de lungă acea carte, pentru a nu mă plictisi.

Sper că vei trece cu renii tăi și pe sub bradul meu și să scoți ce crezi tu din sacul tău mare, plin cu jucării.

La ce mă aștept eu de la anul 2013...

De la anul 2013 mi-aș dori multă sănătate, note mai mari, și aș dori să fiu mai cu burta pe carte. Toate acestea nu mi le poate da nimeni. Voi încerca, pentru a încheia clasa a V a, voi învăța fiecare lecție. Voi încerca să fiu premiantă.

Apostol Alexandra, clasa a V-a A

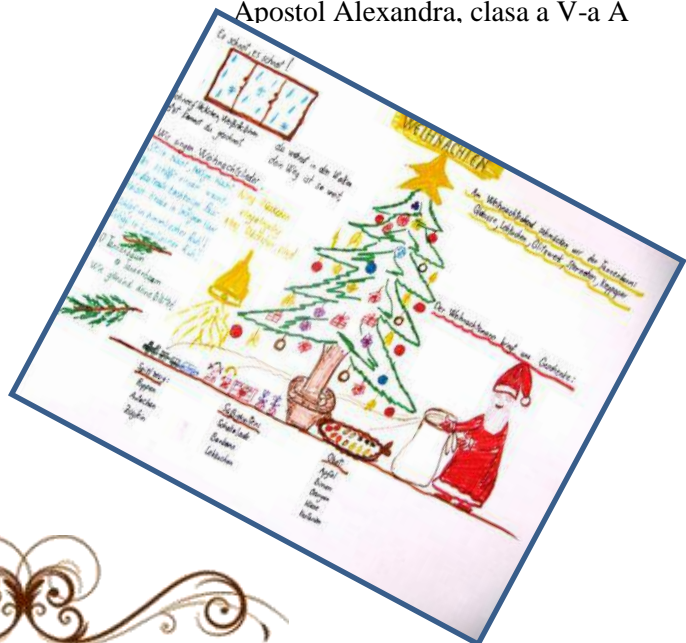



Bună Moș Crăciun,

Mă numesc Maria, am 10 ani, sunt din Sibiu și învăț la Colegiul Național "Gheorghe Lazăr". Tu nu ai lipsit de la mine în niciun an. Sper că vei veni și anul acesta cu multe bogății. Mi-aș dori de la tine următoarele lucruri: o pereche de cizme, fructe, un telefon mobil.

Eu nu îți prea cer multe deoarece nu vreau să te doară spatele.

În anul 2013, îmi doresc să am mai multă încredere în mine și vreau să învăț mai bine.

Cu drag Maria Dicu, clasa a V-a A

Dragă Moșule,

Mă numesc Potera George și sunt pe această lume de 11 ani. Părerea mea este că în acest an am fost un băiețel cuminte, dar dacă tu crezi că nu am fost cuminte nu te contrazic, deoarece tu vezi tot ce se întâmplă cu toți pruncii din lume pentru a le dăruia cadoul bine meritat. Eu te admir și aș vrea să fiu ca tine. Dacă poți să treci și pe la mine aș dori, dacă se poate, fericire și bucurii în familie.

Te aștept, cu respect,

George Potera, clasa a V-a A

Ce aștept eu de la... Moș Crăciun

Dacă aș spune că nu-mi doresc nimic, aș minți, așa că mai bine spun adevărul. De Crăciun, mi-aș dori ca sub brad să apară: un laptop, haine, dulciuri, accesorii, cadouri (neapărat frumoase)

De la anul 2013 îmi doresc, în primul rând, să nu vină sfârșitul lumii. Un alt lucru pe care mi-l doresc este SĂ MĂ DISTREZ CU PRIETENII MEI.

Fleșeriu Ruxandra, clasa a VI-a A

Ce aștept eu de la Moș Crăciun...

Eu aștept de la Moș Crăciun ca el să aducă cadourile visate de copiii cumiți, printre care eu și sora mea Ana.

Ce aștept de la anul 2013....

Eu sper ca în 2013 să pot înțelege mai bine lecțiile predate la ora de fizică, dar știu că trebuie să depun și eu efort pentru a le înțelege.

Șuşu Ștefan, clasa a VII-a B

Dragă Moș Crăciun,

Sincer să fiu, nu am fost prea cuminte, nici numai note bune nu am luat. Recunosc, în teza de la română am luat 7, și mi-am stricat media. Eu totuși îți cer note mai bune și sănătate. Și te rog, să îl ajuți pe fratele meu să ia Bacul.

Cu drag, Bogdan Velțan, clasa a VI-a B

... **Eu de la Moș Crăciun** nu aștept nimic, prefer să fiu luată prin surprindere, cu toate că nu mi-ar strica un set de inele.

În fiecare an nou, mereu îmi doresc să fie un nou început, să mă schimb. Sper să-mi îmbunătățesc notele, să-mi păstrez familia și prietenii sănătoși și fericiți.

De la 2013 mai doresc să merg cu prietena mea la concertul trupei noastre preferate.

Hampu Denisa, clasa a VII-a B

Dragă Moș Crăciun,

Am fost cumiță anul acesta, dar promit să fiu și mai cuminte anul următor. Eu aș vrea de la Moș Crăciun ca în Seara de Ajun să-mi aducă sub brăduț, un cadou foarte drăguț.

Dragă 2013, Anul 2012 nu mi-a adus chiar atâtea bucurii, pe cât sper să îmi aduci tu! Aș vrea să îmi aduci multe note bune și rezultate la școală. Toți cred că tu vii cu Apocalipsa, dar eu nu cred.

Vă aștept cu drag, Alexia Zeti, clasa a VI-a B

Dragă Moș Crăciun,

Mă numesc Deniz, am 11 ani și locuiesc în Sibiu. Sunt o fire prietenoasă și amuzantă. Anul acesta am fost destul de cuminte. Sper că îngerășii trimiși de Dumneata au observat bunătatea mea.

Anul acesta, am ajutat copiii de la orfelinat și o bătrânică. De acest Crăciun nu vreau nimic altceva decât ca oamenii să fie mai darnici și mai buni, măcar acest Crăciun!

Cu drag, Deniz Vasilescu, clasa a V-a B





“Au pays des Loufoques”

Coordonator: prof. Dana Săcelean



Piesa de teatru “*Au pays des Loufoques*” a fost scrisă și pusă în scenă de elevii clasei a VII-a, coordonați de doamna profesoară Dana Săcelean, anul trecut școlar, în cadrul proiectului multilateral Comenius “**Spotlights for tolerance**” 2011-2013.

Unul dintre obiectivele acestui proiect este *susținerea ideii de toleranță și de respect față de alte popoare și de alte culturi*. Astfel, mesajul basmului nostru fost următorul: violența, agresivitatea și orgoliul nu pot fi îndreptate decât printr-o atitudine pașnică, tolerantă.

Cu această piesă de teatru am participat la *Festival Franc - Fest "Le Petit Prince"*, ediția a IV-a, 2012, organizat de *Asociația de Prietenie Ille et Vilaine* Sibiu și am câștigat premiul “*Le plus interessant spectacle*”.

Grupa noastră de franceză, împreună cu doamna profesoară Săcelean Dana, am participat la concursul de teatru “*Le petite prince*”.

Am depus mult efort, am fost perseverenți și am încercat să pronunțăm cât mai bine cuvintele în limba franceză, să fim cât mai expresivi pentru a putea străluci pe scenă, ca stelele pe cerul nopții.

Sceneta a fost combinația mai multor basme, noi ne-am transpus în pielea personajelor și inima noastră s-a umplut de fericire: fericirea unui copil căruia îi citește mama primul lui basm.

Și iată că am ajuns pe scenă. Lumea ne privea, iar reflectoarele luminau asupra noastră, transformându-ne în adevărați actori.

Ne-am dat silința și, deși eram emoționați, am jucat piesa ca la carte. Apoi am așteptat premiera.

Am așteptat cu emoție concluziile juriului și... ne-au strigat. Toți am simțit că ne-am îndeplinit scopul pentru care am mers: Am câștigat premiul pentru cea mai interesantă scenetă.

Încă mai simt cum îmi bătea inima când am urcat prima dată pe scenă.

Iulia Frățilă, clasa a VII-a A

